



## Ogólne Warunki Sprzedaży Nowych Samochodów Mercedes-Benz

### 1. Definicje

Następujące zwroty i wyrażenia zawarte w niniejszych Ogólnych Warunkach Sprzedaży Nowych Samochodów Mercedes-Benz oznaczają odpowiednio:

„Ogólne Warunki” – niniejsze Ogólne Warunki Sprzedaży Nowych Samochodów Mercedes-Benz,

„Umowa” – umowę sprzedaży nowego samochodu Mercedes-Benz zawieraną przez Sprzedawcę i Kupującego,

„Sprzedawca” – podmiot dokonujący sprzedaży nowego samochodu Mercedes-Benz,

„Kupujący” – osobę, która zawarła Umowę ze Sprzedawcą,

„Strony” – Kupującego i Sprzedawcę,

„Cena katalogowa” – cenę pojazdu podaną w cenniku pojazdów Mercedes-Benz obowiązującym w dniu wydania pojazdu.

„Producent” – Daimler AG z siedzibą w Stuttgart

### 2. Przepisy ogólne

1. Ogólne Warunki regulują prawa i obowiązki Stron zawierających Umowę dotyczącą pojazdu samochodowego lub pojazdów samochodowych Mercedes-Benz sprzedawanych przez Sprzedawcę (określanych w Ogólnych Warunkach jako „pojazd” lub „pojazdy”).

2. W przypadku rozbieżności pomiędzy postanowieniami Ogólnych Warunków i Umowy znaczenie rozstrzygające mają postanowienia Umowy.

3. Ustne oświadczenia przedstawicieli Sprzedawcy są wiążące tylko w przypadku ich potwierdzenia na piśmie.

### 3. Zawarcie Umowy

1. Umowa zostaje zawarta z dniem podpisania przez Strony Umowy oraz Ogólnych Warunków. Obowiązki Sprzedawcy wynikające z Umowy powstają dopiero w dniu wpłaty przez Kupującego zaliczki, o której mowa w Art. 4 ust. 3 Ogólnych Warunków.

2. Jeżeli Kupujący nie wpłaci zaliczki w pełnej wysokości w terminie określonym w Umowie, Sprzedawca uprawniony jest do odstąpienia od Umowy po 14 dniach od upływu terminu wpłaty zaliczki, bez wyznaczania dodatkowego terminu. Sprzedawca uprawniony jest w takim przypadku do żądania naprawienia szkody poniesionej w związku z zawarciem Umowy.

3. W Umowie określone są szczegółowe warunki sprzedaży pojazdu, a w szczególności rodzaj pojazdu, wyposażenie dodatkowe, cena oraz wstępny termin odbioru pojazdu.

4. Wszelkie zmiany Umowy wymagają formy pisemnej pod rygorem nieważności.

### 4. Cena, termin oraz warunki płatności

1. Cena pojazdu oznaczona jest w Umowie i uwzględnia następujące składniki: cenę katalogową pojazdu w wersji standard, cenę wyposażenia dodatkowego, koszty transportu, podatek od towarów i usług (VAT), opłaty importowe oraz wszelkie inne opłaty publicznoprawne, które Sprzedawca obowiązany jest ponieść lub pobrać od Kupującego w związku z zawarciem Umowy.

2. Kupujący obowiązany jest poinformować Sprzedawcę przed podpisaniem Umowy o przysługujących mu ulgach w zapłacie podatków lub opłat, w szczególności opłat importowych, oraz wykazać prawo do ulg odpowiednimi dokumentami, pod rygorem utraty prawa do tych ulg. W przypadku spełnienia tych warunków przez Kupującego w Umowie zostanie odnotowane przysługujące mu prawo do ulgi.

3. Kupujący obowiązany jest do zapłaty zaliczki na poczet ceny w wysokości oraz terminie ustalonym w Umowie. Zaliczka ta nie stanowi zadatku w rozumieniu art. 394 Kodeksu cywilnego. Pozostała część ceny Kupujący wpłaca w terminie określonym w Umowie lub fakturze VAT, a jeżeli Strony nie określiły terminu płatności, najpóźniej w dniu odbioru pojazdu.

4. Cena pojazdu określona w Umowie może zostać podwyższona, jeżeli zmieni się jeden z określonych w ust. 1 składników ceny. Dla Stron wiążącą jest cena ustalona przez Sprzedawcę w dniu odbioru pojazdu. O różnicy pomiędzy ceną ustaloną w dniu podpisania Umowy i ceną obowiązującą, wynikającą ze zmiany składników ceny pojazdu określonych w ust. 1, a w szczególności zmiany wysokości opłat importowych bądź innych opłat i należności publicznoprawnych, Kupujący zostanie poinformowany najpóźniej w dniu odbioru pojazdu. Zmiana ceny zgodnie z postanowieniami niniejszego ustępu nie stanowi zmiany Umowy.

5. Cena pojazdu określona jest w złotych.

6. Kwota zaliczki wyrażona i płatna jest w złotych. Wpłacona przez Kupującego, kwota zaliczki zostanie zaliczona na poczet ceny pojazdu.

7. Faktury są wystawiane i płatne w złotych.

8. Kupujący może dokonać płatności zaliczki oraz pozostałej części ceny przelewem na konto Sprzedawcy, czekiem potwierdzonym przez bank lub gotówką

Kupujący nie jest uprawniony do dokonania płatności gotówką, jeżeli obowiązujące przepisy przewidują obowiązek dokonania zapłaty przelewem bankowym.

### 9. Za dzień zapłaty Strony uważać będą:

- 9.1. przy zapłacie gotówką - dzień wpłaty w kasie Sprzedawcy,
- 9.2. przy zapłacie czekiem potwierdzonym lub przelewem bankowym - dzień uznania rachunku bankowego Sprzedawcy.

10. Jeżeli Kupujący nie zapłaci całości lub części ceny w terminie, Sprzedawca, niezależnie od prawa odmowy wydania pojazdu, uprawniony jest do żądania odsetek ustawowych za każdy dzień opóźnienia.

### 5. Termin odbioru pojazdu

1. Strony określają w Umowie wstępny termin odbioru pojazdu. Sprzedawca zawiadomi Kupującego o ostatecznym terminie odbioru pojazdu niezwłocznie po określeniu terminu dostawy pojazdu przez Producenta, w każdym przypadku przed dniem określonym w Umowie jako wstępny termin odbioru pojazdu. Niezależnie od zdania poprzedzającego, ostateczny termin odbioru pojazdu wskazany przez Sprzedawcę nie będzie późniejszy niż 6 miesięcy od dnia wstępnego terminu odbioru pojazdu. Zawiadomienie o ostatecznym terminie odbioru pojazdu zostanie przesłane Kupującemu listem poleconym za potwierdzeniem odbioru na adres wskazany w Umowie. W przypadku nieodebrania przez Kupującego zawiadomienia wysłanego przez Sprzedawcę, strony uznawać będą, że zostało ono skutecznie doręczone Kupującemu w dniu, w którym upłynął termin jego odbioru z urzędu pocztowego. W przypadku nie wysłania przez Sprzedawcę, w terminie wskazanym w zdaniu pierwszym, stosownego zawiadomienia do Kupującego, Strony uznawać będą, że wstępny termin odbioru pojazdu określony w Umowie jest ostatecznym terminem odbioru pojazdu.

2. W przypadku niedotrzymania przez Sprzedawcę terminu odbioru określonego w ust. 1 wskutek okoliczności, za które Sprzedawca ponosi odpowiedzialność, Kupujący jest uprawniony, zgodnie z art. 491 kodeksu cywilnego, do wyznaczenia Sprzedawcy odpowiedniego dodatkowego terminu odbioru pojazdu. Strony ustalają, iż odpowiedni dodatkowy termin odbioru pojazdu to co najmniej 60 dni.

3. W przypadku niedotrzymania przez Sprzedawcę dodatkowego terminu wyznaczonego przez Kupującego na skutek okoliczności, za które odpowiedzialność ponosi Sprzedawca (zwłoka Sprzedawcy), Kupujący jest uprawniony do żądania kary umownej w wysokości 1% ceny pojazdu określonej w Umowie za każdy pełny miesiąc kalendarzowy zwłoki następujący po miesiącu, w którym minął dodatkowy termin. Jeśli zwłoka Sprzedawcy trwa dłużej niż 6 miesięcy kalendarzowych, Kupujący może odstąpić od Umowy bez wyznaczania Sprzedawcy dodatkowego terminu do wykonania zobowiązania. Łączna wysokość kary umownej nie może przekroczyć łącznie 6% ceny pojazdu określonej w Umowie.

4. Kupującemu nie przysługuje prawo wyznaczenia dodatkowego terminu, ani też inne uprawnienia wymienione w ust. 3, jeżeli przekroczenie terminu odbioru pojazdu wynika z okoliczności, za które Sprzedawca nie ponosi odpowiedzialności, w szczególności spowodowanych siłą wyższą, jak np. czynnikami atmosferycznymi, niepokojami społecznymi, awariami, strajkami lub konfliktami zbrojnymi.

5. W przypadku zaistnienia okoliczności, o których mowa w ust. 4 powyżej, terminy określone w niniejszym Artykule zostają wydłużone o czas trwania tych okoliczności.

### 6. Odbiór pojazdu

1. Odbiór pojazdu następuje w terminie i miejscu wyznaczonym przez Sprzedawcę, chyba że Strony pisemnie dokonały odmiennych ustaleń.

2. Warunkiem wydania pojazdu jest zapłata przez Kupującego całej ceny zgodnie z postanowieniami Art. 4 Ogólnych Warunków.

3. Zastrzega się prawo Sprzedawcy do dostarczenia pojazdu różniącego się od pojazdu określonego w Umowie w zakresie konstrukcji, odcienia koloru oraz wyposażenia standardowego w przypadku, gdy zmiany takie dokonane zostały przez Producenta lub importera pojazdów w danym modelu lub typie pojazdu. Dostarczenie pojazdu różniącego się od określonego w Umowie w zakresie określonym w zdaniu poprzedzającym nie stanowi zmiany Umowy i nie uprawnia Kupującego do odmowy odbioru pojazdu.

4. Kupujący zobowiązany jest do odbioru pojazdu w terminie wyznaczonym przez Sprzedawcę, z zastrzeżeniem ust. 1. W przypadku nieodebrania pojazdu w terminie, Kupujący zobowiązany jest do naprawienia wszelkich szkód poniesionych przez Sprzedawcę, w tym w szczególności obowiązany jest pokryć wszelkie koszty składowania oraz ubezpieczenia pojazdu.

5. Jeżeli Kupujący nie odbierze pojazdu w ciągu 30 dni od upływu terminu odbioru pojazdu wyznaczonego przez Sprzedawcę, wówczas Sprzedawca jest uprawniony do odstąpienia od Umowy. W takim przypadku Sprzedawca uprawniony jest do zatrzymania zaliczki, o której mowa w Art. 4 ust. 3 Ogólnych Warunków, bez powstania z tego tytułu jakichkolwiek roszczeń Kupującego. Powyższe uprawnienie Sprzedawcy nie wyklucza jego prawa do dochodzenia odszkodowania przewyższającego wysokość zaliczki.



## Ogólne Warunki Sprzedaży Nowych Samochodów Mercedes-Benz

6. Kupujący ma prawo do dokonania kontroli cech zewnętrznych oraz funkcjonowania pojazdu przed dokonaniem odbioru pojazdu. Kontrola może być przeprowadzona także przez upoważnionego przedstawiciela Kupującego.
  7. Z odbioru pojazdu Strony sporządzają protokół lub inny dokument potwierdzający odbiór kompletnego i zdanego do użycia pojazdu oraz wszelkich dokumentów dotyczących pojazdu. Podpisanie przez Kupującego lub upoważnionego przez niego przedstawiciela protokołu lub innego dokumentu potwierdzającego odbiór pojazdu oznacza, iż Kupujący nie zgłasza zastrzeżeń co do stanu pojazdu oraz, że w chwili wydania pojazd nie miał widocznych wad ani uszkodzeń, odpowiadał całkowicie wymaganiom Kupującego oraz zapewnieniem Sprzedawcy a także, że Kupujący otrzymał kluczyki do pojazdu i wszystkie dokumenty dotyczące pojazdu, w szczególności: instrukcję obsługi, książkę pojazdu, książkę serwisową oraz wyciąg ze świadectwa homologacji.
  8. Kupujący obowiązany jest do podpisania protokołu lub innego dokumentu potwierdzającego odbiór pojazdu bez zastrzeżeń także w przypadku zaniechania przeprowadzenia kontroli pojazdu, o której mowa w ust. 6.
  9. Kupujący nabywa własność pojazdu w chwili jego odbioru.
  7. **Gwarancja jakości**
    1. Sprzedawca zobowiązuje się nieodpłatnie usunąć wady fizyczne pojazdu, jeżeli wady te ujawniły się i zostały zgłoszone w okresie gwarancji („gwarancja”). Ogólne Warunki stanowią dokument gwarancyjny.
    2. Gwarancja nie obejmuje:
      - 2.1. wykonywania czynności regulacyjnych (np. regulacji paska klinowego, zaworów, instalacji oświetleniowej, geometrii pojazdu),
      - 2.2. normalnego zużycia części i podzespołów pojazdu,
      - 2.3. mechanicznych uszkodzeń pojazdu oraz uszkodzeń spowodowanych oddziaływaniem substancji chemicznych, promieniowania oraz oddziaływaniem innych podobnych czynników fizycznych,
      - 2.4. uszkodzeń wynikłych na skutek nieprzestrzegania zaleceń zawartych w instrukcji obsługi, np. używania pojazdu niezgodnie z instrukcją, stosowania części i materiałów niedozwolonych przez producenta, przeciążenia, montażu obcego wyposażenia.
    3. Okres gwarancji rozpoczyna się w dniu odbioru pojazdu lub w dniu jego pierwszej rejestracji, w zależności od tego, która z tych dat jest wcześniejsza i wynosi dla wszystkich pojazdów 12 miesięcy.
    4. Okres gwarancji na zespoły przeniesienia napędu (silnik, skrzynia biegów, skrzynia rozdzielcza, wały napędowe i mosty napędowe) zostaje wydłużony dla samochodów ciężarowych i Unimogów i wynosi:
      - 4.1. dla samochodów ciężarowych Actros, Axor, Arocs i Antos z więcej niż jedną osią napędzaną, Atego, Zetros i Eonic – 36 miesięcy od dnia odbioru pojazdu lub od dnia jego pierwszej rejestracji, w zależności od tego, która z tych dat jest wcześniejsza, nie dłużej jednak niż do czasu przekroczenia 250.000 km przebiegu.
      - 4.2. dla samochodów ciężarowych Actros, Axor, Arocs i Antos z jedną osią napędzaną – 36 miesięcy od dnia odbioru pojazdu lub od dnia jego pierwszej rejestracji, w zależności od tego, która z tych dat jest wcześniejsza, nie dłużej jednak niż do czasu przekroczenia 450.000 km przebiegu. Wydłużenie okresu gwarancji na zespoły przeniesienia napędu określone w niniejszym podpunkcie 4.2. nie dotyczy samochodów ciężarowych Actros, Axor, Arocs i Antos z jedną osią napędzaną, przeznaczonych do zabudowy pod wywrotki, oraz wywrotek zbudowanych na bazie tych samochodów.
      - 4.3. dla Unimogów – 24 miesiące od dnia odbioru pojazdu lub od dnia jego pierwszej rejestracji, w zależności od tego, która z tych dat jest wcześniejsza, bez ograniczenia przebiegu.
    5. Szczególne postanowienia dotyczące wydłużenia okresu gwarancji na zespoły przeniesienia napędu określone w ust. 4 dotyczą wyłącznie pojazdów wymienionych w tym ustępie i nie mają zastosowania do innych pojazdów nabywanych przez Kupującego od Sprzedawcy.
    6. Ponadto, Sprzedawca zobowiązuje się w stosunku do wszystkich pojazdów, z wyjątkiem Unimogów, Atego, Axor, Actros, Arocs, Antos, Zetros i Eonic, do przejścia kosztów napraw w drugim roku eksploatacji pojazdu, bez ograniczenia przebiegu. Dotyczy to wszystkich napraw, które zgodnie z gwarancją udzieloną na pojazd, w pierwszym roku eksploatacji pojazdu kwalifikowane byłyby jako naprawy gwarancyjne. W odniesieniu do pojazdów Atego, Axor, Actros, Arocs, Antos, Zetros i Eonic przejście kosztów napraw w drugim roku eksploatacji pojazdu jest możliwe, o ile zakres ten jako opcja zostanie zakupiony w umowie sprzedaży.
    7. Okres gwarancji na brak korozji perforacyjnej od wewnątrz na zewnątrz dla pojazdów Sprinter (typoszereg 906), Vito i Viano (typoszereg 639) oraz Citan zostaje wydłużony i wynosi 12 lat od dnia odbioru pojazdu lub od dnia jego pierwszej rejestracji, w zależności od tego, która z tych dat jest wcześniejsza. Warunkiem zachowania gwarancji na brak korozji perforacyjnej jest dokonywanie w serwisach, zgodnie z wytycznymi Producenta, okresowych przeglądów (w przypadku pojazdów nie wyposażonych w system Asyst minimum co 24 miesiące) oraz niezwłoczne wykonywanie napraw wszelkich uszkodzeń karoserii pojazdu.
  8. Kupujący jest obowiązany zgłosić wykrytą wadę pojazdu niezwłocznie, nie później jednak niż w terminie 14 dni od dnia wykrycia wady lub od dnia, w którym przy zachowaniu należytej staranności mógł wadę tę wykryć, pod rygorem utraty uprawnień wynikających z gwarancji.
  9. Kupujący obowiązany jest dokonać zgłoszenia, o którym mowa w ust. 8, wyłącznie w punktach autoryzowanej sieci sprzedaży i serwisu Mercedes-Benz wraz z jednoczesnym przedłożeniem książki serwisowej pojazdu - pod rygorem utraty roszczeń z tytułu gwarancji.
  10. W przypadku dokonania zgłoszenia wad ogumienia, urządzeń radiowych i pomiarowych, aparatury wtryskowej, dodatkowego wyposażenia elektrycznego, urządzeń ogrzewczych i klimatyzacyjnych Sprzedawca odpowiada za wady tych urządzeń i wyposażenia tylko w razie uznania roszczeń Kupującego przez przedstawicieli producentów tych urządzeń lub aparatury.
  11. W przypadku uznania roszczeń Kupującego wynikających z gwarancji, Sprzedawca jest wyłącznie uprawniony do dokonania wyboru pomiędzy naprawą lub wymianą wadliwie działającej części pojazdu. Wadliwe części i podzespoły, które zostały wymienione w ramach świadczenia gwarancyjnego, stają się własnością podmiotu dokonującego wymiany.
  12. Uprawnienia z tytułu gwarancji wygasają przed terminem, na jaki gwarancja została udzielona, w przypadku:
    - 12.1. eksploatacji pojazdu niezgodnie z jego przeznaczeniem (np. udziału w zawodach sportowych lub wykorzystaniu do jazd szkoleniowych),
    - 12.2. nieprzestrzegania wymogów zawartych w instrukcji obsługi i książce serwisowej pojazdu a w szczególności niepoddawania pojazdu regularnym, wyznaczonym przez Producenta przeglądom technicznym lub niepoddawania pojazdu konserwacji w serwisach zgodnie z wytycznymi Producenta,
    - 12.3. niewykonania lub opóźnienia w wykonaniu choćby jednego okresowego przeglądu w serwisach zgodnie z wytycznymi Producenta,
    - 12.4. dokonania choćby jednej naprawy w serwisach niezgodnie z wytycznymi Producenta,
    - 12.5. dokonania nadbudowy, przebudowy lub modyfikacji pojazdu bez uprzedniej pisemnej zgody Sprzedawcy.
  13. Gwarancja nie obejmuje naprawienia szkód bądź wyrównania strat powstałych na skutek istniejącej (stwierdzonej) wady pojazdu, w tym w szczególności zwrotu kosztów i wydatków pośrednich jak np. koszty podróży, transportu, hoteli, leczenia, wynajmu samochodów zastępczych itp., jak również nieosiągniętych przychodów.
  14. Sprzedawca zastrzega sobie prawo uzależnienia ostatecznego uznania roszczeń Kupującego od uznania ich przez Producenta.
  15. Przeglądy dokonywane w serwisach zgodnie z wytycznymi Producenta wymagane w celu zachowania uprawnień z gwarancji są odpłatne.
8. **Rękojmia za wady pojazdu**
    1. Strony modyfikują przepisy kodeksu cywilnego o odpowiedzialności Sprzedawcy z tytułu rękojmi za wady pojazdu w sposób przedstawiony poniżej, z zastrzeżeniem bezwzględnie obowiązujących przepisów prawa.
    2. Okres trwania rękojmi rozpoczyna się w dniu odbioru pojazdu lub w dniu jego pierwszej rejestracji, w zależności od tego, która z tych dat jest wcześniejsza i wynosi jednolicie dla wszystkich pojazdów 12 miesięcy.
    3. Kupujący traci uprawnienia z tytułu rękojmi Sprzedawcy za wady pojazdu w przypadkach wskazanych w Art. 7 ust. 12 Ogólnych Warunków.
    4. W ramach rękojmi Kupujący ma prawo żądać wyłącznie usunięcia wad fizycznych pojazdu, z zastrzeżeniem postanowień ust. 5. Sprzedawca jest zobowiązany do usunięcia wad fizycznych pojazdu, o ile wady te zostały zgłoszone terminowo i w okresie trwania odpowiedzialności Sprzedawcy z tytułu rękojmi za wady pojazdu.
    5. Kupujący może skorzystać z prawa do odstąpienia od Umowy w zakresie dotyczącym wadliwego pojazdu bądź żądać obniżenia ceny sprzedaży tylko w przypadku, gdy trzy kolejne naprawy pojazdu, dotyczące tej samej, istotnej wady, okazały się bezskuteczne. Za istotną uznaje się wadę tylko wtedy, gdy wartość jej naprawy przewyższa 15 % ceny katalogowej nowego pojazdu.



Mercedes-Benz

## Ogólne Warunki Sprzedaży Nowych Samochodów Mercedes-Benz

6. W przypadku, gdy Sprzedawca zaoferuje wymianę wadliwego pojazdu na pojazd nowy, Kupujący zobowiązany będzie do zapłaty Sprzedawcy odpowiedniej kwoty tytułem wynagrodzenia za dotychczasowe korzystanie z pojazdu podlegającego wymianie.
7. Kupujący obowiązany jest zgłaszać wszelkie roszczenia z tytułu rękojmi wyłącznie Sprzedawcy w formie pisemnej.
8. Postanowienia Art. 7 ust. 2, ust. 8, ust. 10 ust. 11, ust. 13 i ust. 14 Ogólnych Warunków mają odpowiednie zastosowanie do rękojmi.

### 9. Ograniczenie odpowiedzialności

Sprzedawca odpowiada wobec Kupującego wyłącznie za straty rzeczywiste (*damnum emergens*) wynikające z rażącego niedbalstwa Sprzedawcy, do łącznej kwoty stanowiącej równowartość 50 % ceny pojazdu zapłaconej przez Kupującego, z zastrzeżeniem postanowień Umowy lub bezwzględnie obowiązujących przepisów prawa.

### 10. Rozwiązywanie sporów

1. W przypadku powstania sporu związanego z Umową Strony obowiązane są dążyć do jego rozwiązania w drodze ugodowej. Strony zgłoszą nawzajem swoje roszczenia na piśmie i podejmą stosowne negocjacje w celu doprowadzenia do ugody. W przypadku nierozwiązania sporu w powyższy sposób w ciągu dwóch miesięcy od dnia zgłoszenia przez którąkolwiek ze Stron drugiej Stronie roszczenia na piśmie, spór podlega rozstrzygnięciu przez sąd powszechny rzeczowo i miejscowo właściwy dla siedziby Sprzedawcy.
2. W sprawach nieuregulowanych postanowieniami Umowy i Ogólnych Warunków znajdują zastosowanie odpowiednie przepisy Kodeksu cywilnego.

### 11. Postanowienia końcowe

1. Kupujący nie jest uprawniony do przenoszenia jakichkolwiek praw i obowiązków wynikających z Umowy na jakąkolwiek osobę trzecią bez uprzedniej pisemnej zgody Sprzedawcy. Sprzedawca jest uprawniony do przeniesienia praw lub obowiązków wynikających z Umowy na osobę trzecią bez odrębnej pisemnej zgody Kupującego, na co Kupujący wyraża zgodę poprzez podpisanie Ogólnych Warunków.
2. Nieważność lub bezskuteczność któregośkolwiek z postanowień Ogólnych Warunków nie narusza ważności lub skuteczności innych postanowień. W takim wypadku zamiast nieważnych lub bezskutecznych postanowień znajdują zastosowanie odpowiednie przepisy prawa.
3. Tytuły i numery artykułów Ogólnych Warunków mają jedynie znaczenie informacyjne i nie wpływają na ich wykładnię.
4. Wszelkie przewidziane w Ogólnych Warunkach zawiadomienia lub oświadczenia wymagają formy pisemnej pod rygorem nieważności.

Kupujący niniejszym oświadcza, iż zapoznał się z Ogólnymi Warunkami Sprzedaży Nowych Samochodów Mercedes-Benz i w pełni je akceptuje.

\_\_\_\_\_  
Data i podpis Kupującego



# OPEL - Książeczka serwisowa i gwarancyjna

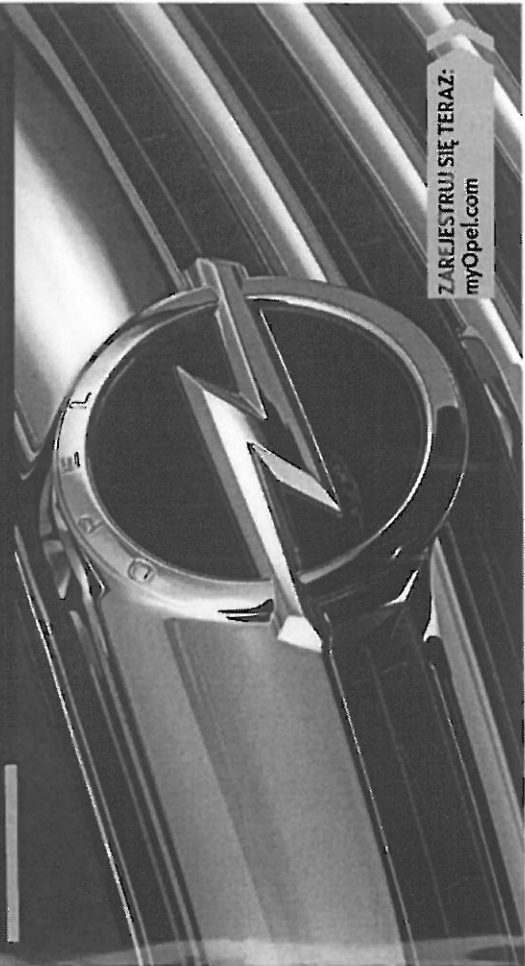

ZAREJESTRUJ SIĘ TERAZ:  
[myOpel.com](http://myOpel.com)

www.opel.com  
Wszystkie informacje przez telefon 021 63 80 000 lub 021 63 80 001  
Wszystkie informacje w sprawie obsługi klienta i opinii na temat marki Opel i produktów Opel, w tym o programie serwisowym, gwarancji i ubezpieczeniu, odwiedź stronę [www.opel.com](http://www.opel.com).  
Autoryzowany sprzedawca samochodów Opel w Polsce to firma Opel SpA, ul. Żelazna 1, 00-611 Warszawa.  
Edycja 01/2015, 125 302 001 001, Opel SpA, Opel SpA.  
Wszystkie informacje w sprawie obsługi klienta i opinii na temat marki Opel i produktów Opel, w tym o programie serwisowym, gwarancji i ubezpieczeniu, odwiedź stronę [www.opel.com](http://www.opel.com).

01/2015

KTA-2671/12-PL-pl

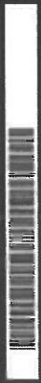



### Przejdź on-line!

#### Najważniejsze korzyści:

- Oszczędność pieniędzy dzięki ofertom przygotowanym specjalnie dla Twojego Opla
- Wszystkie informacje o Twoim samochodzie dostępne za jednym kliknięciem myszki
- Szybkie zgłaszanie żądań serwisowych on-line

Odwiedź stronę [www.myOpel.com](http://www.myOpel.com) w celu uzyskania dodatkowych informacji oraz dokonania nieodpłatnej rejestracji.

**ZAREJESTRUJ SIĘ TERAZ:**  
[myOpel.com](http://myOpel.com)

### Oświadczenie właściciela o przyjęciu pojazdu

Niniejszym oświadczam, że pojazd został mi dostarczony w niezakłóconym stanie technicznym, zaś dołączone elementy obejmują kluczyki, kartę pojazdu, instrukcję obsługi, instrukcję obsługi systemu informacyjnego, książeczkę serwisową i gwarancyjną oraz zestaw narzędziowy.

Poinformowano mnie o częstotliwości i wymaganiach w zakresie przeglądów związanych z eksploatacją w trudnych warunkach, ze szczególnym uwzględnieniem wymiany oleju oraz konieczności regularnej kontroli jego poziomu. Udzielono mi szczegółowych i zrozumiałych informacji dotyczących sposobu korzystania z pojazdu.

Przedstawiono mi program Opel Assistance oraz warunki gwarancji, które zrozumiałem i akceptuję.

Przyjmuję warunki gwarancji podane w niniejszej książeczce i odpowiedzialność za wykonywanie i przeprowadzanie przeglądów pojazdu. Niniejszym potwierdzam, że udzieleno mi szczegółowych, zrozumiałych i kompletnych informacji dotyczących funkcji i działania filtra cząstek stałych DPF (ang. Diesel Particle Filter) przy silniku wysokoprężnym, istoty procesu regeneracji filtra DPF oraz konsekwencji przzerwania takiej regeneracji.

Zostałem również poinformowany o częstotliwości i sposobie uzupełniania czynnika Ad Blue.

Rozumiem, akceptuję i potwierdzam, że Kierowca ponosi pełną odpowiedzialność za użytkowanie samochodu zgodnie z instrukcją obsługi oraz za zapewnienie warunków jazdy umożliwiających przeprowadzanie regeneracji filtra DPF.

Data wydania

Kupujący

Miejscowość, data

Podpis Kupującego

Artkuś należy oderwać przed wydaniem pojazdu i po podpisaniu przez Klienta umieścić w teczce pojazdu.

### Ważne dane pojazdu

Model \_\_\_\_\_  
VIN \_\_\_\_\_  
Typ, numer silnika \_\_\_\_\_  
Skrzynia biegów \_\_\_\_\_  
Kolor, kod \_\_\_\_\_  
Tapicerka, kod \_\_\_\_\_  
Pierwsza rejestracja \_\_\_\_\_  
Kluczyk do pojazdu \_\_\_\_\_  
Model systemu audio \_\_\_\_\_

Kod immobilizera \_\_\_\_\_

Kod systemu informacyjnego \_\_\_\_\_

Fabrycznie zainstalowany akumulator nr:

--	--	--	--	--	--	--	--	--	--

### Sprzedawca

Nazwa Sprzedawcy \_\_\_\_\_  
Adres \_\_\_\_\_  
Miejscowość, data \_\_\_\_\_  
Dane rejestrowe \_\_\_\_\_  
Podpis i pieczęć sprzedawcy  
(Autoryzowany Dealer marki Opel)

## Spis treści

Wprowadzenie .....	2
Międzynarodowy certyfikat gwarancyjny .....	3
Dane pojazdu / Przegląd przedprzeładny .....	4
Pokwierzanie czynności serwisowych .....	5
Dodatkowa wymiana oleju silnikowego i filtra oleju .....	10
Przegląd zabezpieczenia antykorozyjnego .....	12
Warunki gwarancji dla krajów UE .....	25
Samochody z zasilaniem CNG .....	34
Samochody z zasilaniem LPG .....	39
Uwagi .....	45
Opel Assistance .....	46

## Wprowadzenie

### Książeczka serwisowa i gwarancyjna

Książeczka serwisowa i gwarancyjna jest przyplecana do samochodu i z tego względu Sprzedawca - gwarant powinien ją przekazać Kupującemu podczas sprzedaży pojazdu.

Zawiera obowiązujące warunki gwarancji na samochody marki Opel, dokumentację przeprowadzonych czynności naprawczych i konsenwacyjnych, a także czynności wykonanych w ramach usługi Opel Assistance w przypadku awarii. W razie serwisowania samochodu w warszacie niniejszą książeczkę należy mieć zawsze przy sobie. Dowód wszystkich kontroli i czynności serwisowych przeprowadzonych zgodnie z harmonogramem jest wymagany w przypadku rozpatrywania roszczeń gwarancyjnych, jak również stanowi cenny dowiatek podczas sprzedaży samochodu.

Personel Autoryzowanych Serwisów marki Opel jest wyposażony w najnowsze narzędzia warsztatowe i diagnostyczne, a także pracuje zgodnie ze ściśle określonymi procedurami producenta pojazdów Adam Opel AG lub importera pojazdów General Motors Poland Sp. z o.o. (firma Opel). Co więcej, wyposażenie techniczne stacji jest nieustannie wymieniane zgodnie z wymogami. Z tego względu zalecamy wykonywanie czynności serwisowych w Autoryzowanych Serwisach marki Opel oraz korzystanie z oryginalnych części zamiennych i akcesoriów marki Opel.

Adam Opel AG z siedzibą w Russelsheim am Main (69423) Bahnhofplatz, Niemcy  
Zarejestrowana w Rejestrze Handlowym B Sądu Rejonowego w Darmstadt, pod numerem HRB 89568 o kapitale zakładowym 664 679 600 EUR  
ul. Wobeska 5, zarejestrowana w Rejestrze Przedsiębiorców Krajowego Rejestru Sądowego prowadzonym przez Sąd Rejonowy dla m.st. Warszawy, Wydział XIII Gospodarczy Krajowego Rejestru Sądowego, pod numerem KRS 0000019125 nr NIP: 526-015-13-65, o kapitale zakładowym 39 666 000 PLN

## Międzynarodowy certyfikat gwarancyjny

### Pierwszy Właściciel

Model pojazdu

Numer identyfikacyjny pojazdu

Nazwisko/numer Klienta

Numer rejestracyjny

Miejscowość, data

Podpis i pieczęć  
(Autoryzowany Dealer marki Opel)

### Drugi Właściciel

Nazwisko/numer Klienta

Numer rejestracyjny

### Trzeci Właściciel

Nazwisko/numer Klienta

Numer rejestracyjny

### Czwarty Właściciel

Nazwisko/numer Klienta

Numer rejestracyjny

Dane osobowe Kupujących nowe samochody będą przetwarzane przez Sprzedawcę oraz General Motors Poland Sp. z o.o. z siedzibą w Warszawie, na potrzeby obsługi Kupujących zgodnie z krajowymi przepisami o ochronie danych osobowych. Dane te mogą być przetwarzane w tym celu również przez spółki z grupy General Motors oraz usługodawców tych spółek, mających siedzibę poza Europejskim Obszarem Gospodarczym. Podanie danych jest dobrowolne, a Kupującym przysługuje prawo dostępu do treści swoich danych oraz prawo ich poprawiania. Niniejszy dokument upoważnia do korzystania z usług dowolnego Autoryzowanego Serwisu marki Opel wskazanego w Autoryzowanym Serwisu marki Opel wskazanego w Warunkach gwarancji w punkcie 5 w zakresie kontroli oraz prac serwisowych i gwarancyjnych. Gwarancja obowiązuje od dnia dostawy lub pierwszej rejestracji, zależnie od tego, co nastąpi wcześniej.

Rozporządzenie obowiązywania gwarancji.

4 Dane pojazdu / Przegląd przedprzedażny

Dane pojazdu /  
Przeład przedprzedażny

**Przeład przedprzedażny i dostawa pojazdu**  
W celu zapewnienia, że samochód jest pozabawiony jakichkolwiek usterek, przed dostarczeniem pojazdu Klientowi przeprowadzany jest przeład przedprzedażny.  
Klient został poinformowany o częstotliwości czynności serwisowych, wymiany oleju oraz sprawdzania poziomu oleju oraz otrzymał listę kontrolną czynności obsługowych w ramach przeład przedprzedażnego.

**Dane pojazdu**

Model \_\_\_\_\_

Numer identyfikacyjny pojazdu \_\_\_\_\_

Typ silnika, numer silnika \_\_\_\_\_

Skrzynia biegów \_\_\_\_\_

Kod koloru lakieru \_\_\_\_\_

Kod wykończenia wnętrza \_\_\_\_\_

Data pierwszej rejestracji \_\_\_\_\_

**Przygotował**

Autoryzowany Dealer marki Opel, który dostarczył pojazd

Adres \_\_\_\_\_

Miejscowość, data \_\_\_\_\_

Dane rejestrowe \_\_\_\_\_

Podpis pieczęćka  
Autoryzowany Dealer marki Opel

**Potwierdzenie czynności serwisowych**

Wykonanie czynności serwisowych jest dokumentowane na kolejnych stronach Książeczki serwisowej.  
Obsługę okresową należy przeprowadzać za każdym razem, gdy pojawi się odpowiedni komunikat na wyświetlaczu, lecz nie później niż przed upływem okresów międzyprzeładowych podanych w instrukcji obsługi.  
Dopuszczalne klasy jakości oraz lepkości oleju silnikowego są podane w instrukcji obsługi.

Wykonanie czynności oznaczono jako Tak lub Nie

Tak = płyn lub element został wymieniony  
Nie = wymiana nie była konieczna

**Uwaga**  
Zapisanych informacji szczegółowych nie wolno modyfikować.

Przeład: Okresowy  Główny

Data \_\_\_\_\_ km \_\_\_\_\_

Olej silnikowy \_\_\_\_\_

Klasa: dexos 1  dexos 2   
GM-LL-A3-03 GM-LL-S-02S   
ACEA A3  BA  C3   
W: \_\_\_\_\_

Lepkość: \_\_\_\_\_ °C

Środek przeciwzapalny: \_\_\_\_\_

Tak Nie

Bateria (płyn zalewnego rodzaju)

Filtr przeciwpyłkowy

Wkład filtra powietrza

Pasek wielowłokowy

Pasek zębany

Filtr paliwa

Olej przeładniowy

Płyn hamulcowy

Zestaw do naprawy opon

Elementy zamykające hamulców

Świeca zapłonowa

Płyn chłodzący

Podpis pieczęćka  
Autoryzowany Serwis marki Opel

Następny przeład według wskaźnika \_\_\_\_\_

Data \_\_\_\_\_ km \_\_\_\_\_

(\* maks. 1 miesiąc) (\* maks. 1500 km)

Potwierdzenie czynności serwisowych

Przebieg: Okresowy  Główny   
 Data \_\_\_\_\_ km \_\_\_\_\_

Oil silnikowy  
 Klasa: dexos 1  dexos 2   
 GM-LL-A-025  GM-LL-B-025   
 ACEA A3  B4-  C3   
 W-

Lepkość: \_\_\_\_\_ W- \_\_\_\_\_ °C

Środek przeciwdziałający  
 zamrażaniu, płyn chłodzący \_\_\_\_\_ °C

Tak Nie

Bateria (pilot zdalnego sterowania radiem)

Filtr przeciwpyłkowy

Wkład filtra powietrza

Pasek wielorolkowy

Pasek zębaty

Filtr paliwa

Olej przekładniowy

Płyn hamulcowy

Zestaw do naprawy opon

Elementy ciemne hamulców z przodu / z tyłu

Świece zapłonowe

Płyn chłodzący

Podpis i pieczęć  
 Autoryzowanego Serwisu marki Opel

Następny przegląd według wskaźnika \_\_\_\_\_  
 Data \_\_\_\_\_  
 (+ maks. 1 miesiąc) (+ maks. 1500 km)

Przebieg: Okresowy  Główny   
 Data \_\_\_\_\_ km \_\_\_\_\_

Oil silnikowy  
 Klasa: dexos 1  dexos 2   
 GM-LL-A-025  GM-LL-B-025   
 ACEA A3  B4-  C3   
 W-

Lepkość: \_\_\_\_\_ W- \_\_\_\_\_ °C

Środek przeciwdziałający  
 zamrażaniu, płyn chłodzący \_\_\_\_\_ °C

Tak Nie

Bateria (pilot zdalnego sterowania radiem)

Filtr przeciwpyłkowy

Wkład filtra powietrza

Pasek wielorolkowy

Pasek zębaty

Filtr paliwa

Olej przekładniowy

Płyn hamulcowy

Zestaw do naprawy opon

Elementy ciemne hamulców z przodu / z tyłu

Świece zapłonowe

Płyn chłodzący

Podpis i pieczęć  
 Autoryzowanego Serwisu marki Opel

Następny przegląd według wskaźnika \_\_\_\_\_  
 Data \_\_\_\_\_  
 (+ maks. 1 miesiąc) (+ maks. 1500 km)

Przebieg: Okresowy  Główny   
 Data \_\_\_\_\_ km \_\_\_\_\_

Oil silnikowy  
 Klasa: dexos 1  dexos 2   
 GM-LL-A-025  GM-LL-B-025   
 ACEA A3  B4-  C3   
 W-

Lepkość: \_\_\_\_\_ W- \_\_\_\_\_ °C

Środek przeciwdziałający  
 zamrażaniu, płyn chłodzący \_\_\_\_\_ °C

Tak Nie

Bateria (pilot zdalnego sterowania radiem)

Filtr przeciwpyłkowy

Wkład filtra powietrza

Pasek wielorolkowy

Pasek zębaty

Filtr paliwa

Olej przekładniowy

Płyn hamulcowy

Zestaw do naprawy opon

Elementy ciemne hamulców z przodu / z tyłu

Świece zapłonowe

Płyn chłodzący

Podpis i pieczęć  
 Autoryzowanego Serwisu marki Opel

Następny przegląd według wskaźnika \_\_\_\_\_  
 Data \_\_\_\_\_  
 (+ maks. 1 miesiąc) (+ maks. 1500 km)

Przebieg: Okresowy  Główny   
 Data \_\_\_\_\_ km \_\_\_\_\_

Oil silnikowy  
 Klasa: dexos 1  dexos 2   
 GM-LL-A-025  GM-LL-B-025   
 ACEA A3  B4-  C3   
 W-

Lepkość: \_\_\_\_\_ W- \_\_\_\_\_ °C

Środek przeciwdziałający  
 zamrażaniu, płyn chłodzący \_\_\_\_\_ °C

Tak Nie

Bateria (pilot zdalnego sterowania radiem)

Filtr przeciwpyłkowy

Wkład filtra powietrza

Pasek wielorolkowy

Pasek zębaty

Filtr paliwa

Olej przekładniowy

Płyn hamulcowy

Zestaw do naprawy opon

Elementy ciemne hamulców z przodu / z tyłu

Świece zapłonowe

Płyn chłodzący

Podpis i pieczęć  
 Autoryzowanego Serwisu marki Opel

Następny przegląd według wskaźnika \_\_\_\_\_  
 Data \_\_\_\_\_  
 (+ maks. 1 miesiąc) (+ maks. 1500 km)

Przebieg: Okresowy  Główny   
 Data \_\_\_\_\_ km \_\_\_\_\_

Oil silnikowy  
 Klasa: dexos 1  dexos 2   
 GM-LL-A-025  GM-LL-B-025   
 ACEA A3  B4-  C3   
 W-

Lepkość: \_\_\_\_\_ W- \_\_\_\_\_ °C

Środek przeciwdziałający  
 zamrażaniu, płyn chłodzący \_\_\_\_\_ °C

Tak Nie

Bateria (pilot zdalnego sterowania radiem)

Filtr przeciwpyłkowy

Wkład filtra powietrza

Pasek wielorolkowy

Pasek zębaty

Filtr paliwa

Olej przekładniowy

Płyn hamulcowy

Zestaw do naprawy opon

Elementy ciemne hamulców z przodu / z tyłu

Świece zapłonowe

Płyn chłodzący

Podpis i pieczęć  
 Autoryzowanego Serwisu marki Opel

Następny przegląd według wskaźnika \_\_\_\_\_  
 Data \_\_\_\_\_  
 (+ maks. 1 miesiąc) (+ maks. 1500 km)

Przebieg: Okresowy  Główny   
 Data \_\_\_\_\_ km \_\_\_\_\_

Oil silnikowy  
 Klasa: dexos 1  dexos 2   
 GM-LL-A-025  GM-LL-B-025   
 ACEA A3  B4-  C3   
 W-

Lepkość: \_\_\_\_\_ W- \_\_\_\_\_ °C

Środek przeciwdziałający  
 zamrażaniu, płyn chłodzący \_\_\_\_\_ °C

Tak Nie

Bateria (pilot zdalnego sterowania radiem)

Filtr przeciwpyłkowy

Wkład filtra powietrza

Pasek wielorolkowy

Pasek zębaty

Filtr paliwa

Olej przekładniowy

Płyn hamulcowy

Zestaw do naprawy opon

Elementy ciemne hamulców z przodu / z tyłu

Świece zapłonowe

Płyn chłodzący

Podpis i pieczęć  
 Autoryzowanego Serwisu marki Opel

Następny przegląd według wskaźnika \_\_\_\_\_  
 Data \_\_\_\_\_  
 (+ maks. 1 miesiąc) (+ maks. 1500 km)

Potwierdzenie czynności serwisowych



### 8 Potwierdzenie czynności serwisowych

Przebieg: Okresowy  Główny   
 Data \_\_\_\_\_ km \_\_\_\_\_

Olej silnikowy  
 Klasa: dexos 1  dexos 2   
 GM-LL-A-025  GM-LL-B-025   
 ACEA A3  B4-  W-  C3

Lepkość: \_\_\_\_\_ W- \_\_\_\_\_ °C

Środek przeciwdziałający zamarzaniu, płyn chłodzący  
 Tak  Nie

Bateria (pilot zdalnego sterowania radiem)

Filtr przeciwpyłkowy

Wkład filtra powietrza

Pasek wielorowkowy

Pasek zębaty

Filtr paliwa

Olej przekładniowy

Płyn hamulcowy

Zestaw do naprawy opon

Elementy ciernie hamulców z przodu / z tyłu

Świeca zapłonowe

Płyn chłodzący

Podpis i pieczęć Autoryzowanego Serwisu marki Opel \_\_\_\_\_

Następny przegląd według wskazań \_\_\_\_\_  
 Data \_\_\_\_\_ km \_\_\_\_\_

(\* maks. 1 miesiąc) (\* maks. 1500 km)

Przebieg: Okresowy  Główny   
 Data \_\_\_\_\_ km \_\_\_\_\_

Olej silnikowy  
 Klasa: dexos 1  dexos 2   
 GM-LL-A-025  GM-LL-B-025   
 ACEA A3  B4-  W-  C3

Lepkość: \_\_\_\_\_ W- \_\_\_\_\_ °C

Środek przeciwdziałający zamarzaniu, płyn chłodzący  
 Tak  Nie

Bateria (pilot zdalnego sterowania radiem)

Filtr przeciwpyłkowy

Wkład filtra powietrza

Pasek wielorowkowy

Pasek zębaty

Filtr paliwa

Olej przekładniowy

Płyn hamulcowy

Zestaw do naprawy opon

Elementy ciernie hamulców z przodu / z tyłu

Świeca zapłonowe

Płyn chłodzący

Podpis i pieczęć Autoryzowanego Serwisu marki Opel \_\_\_\_\_

Następny przegląd według wskazań \_\_\_\_\_  
 Data \_\_\_\_\_ km \_\_\_\_\_

(\* maks. 1 miesiąc) (\* maks. 1500 km)

Przebieg: Okresowy  Główny   
 Data \_\_\_\_\_ km \_\_\_\_\_

Olej silnikowy  
 Klasa: dexos 1  dexos 2   
 GM-LL-A-025  GM-LL-B-025   
 ACEA A3  B4-  W-  C3

Lepkość: \_\_\_\_\_ W- \_\_\_\_\_ °C

Środek przeciwdziałający zamarzaniu, płyn chłodzący  
 Tak  Nie

Bateria (pilot zdalnego sterowania radiem)

Filtr przeciwpyłkowy

Wkład filtra powietrza

Pasek wielorowkowy

Pasek zębaty

Filtr paliwa

Olej przekładniowy

Płyn hamulcowy

Zestaw do naprawy opon

Elementy ciernie hamulców z przodu / z tyłu

Świeca zapłonowe

Płyn chłodzący

Podpis i pieczęć Autoryzowanego Serwisu marki Opel \_\_\_\_\_

Następny przegląd według wskazań \_\_\_\_\_  
 Data \_\_\_\_\_ km \_\_\_\_\_

(\* maks. 1 miesiąc) (\* maks. 1500 km)

Przebieg: Okresowy  Główny   
 Data \_\_\_\_\_ km \_\_\_\_\_

Olej silnikowy  
 Klasa: dexos 1  dexos 2   
 GM-LL-A-025  GM-LL-B-025   
 ACEA A3  B4-  W-  C3

Lepkość: \_\_\_\_\_ W- \_\_\_\_\_ °C

Środek przeciwdziałający zamarzaniu, płyn chłodzący  
 Tak  Nie

Bateria (pilot zdalnego sterowania radiem)

Filtr przeciwpyłkowy

Wkład filtra powietrza

Pasek wielorowkowy

Pasek zębaty

Filtr paliwa

Olej przekładniowy

Płyn hamulcowy

Zestaw do naprawy opon

Elementy ciernie hamulców z przodu / z tyłu

Świeca zapłonowe

Płyn chłodzący

Podpis i pieczęć Autoryzowanego Serwisu marki Opel \_\_\_\_\_

Następny przegląd według wskazań \_\_\_\_\_  
 Data \_\_\_\_\_ km \_\_\_\_\_

(\* maks. 1 miesiąc) (\* maks. 1500 km)

Przebieg: Okresowy  Główny   
 Data \_\_\_\_\_ km \_\_\_\_\_

Olej silnikowy  
 Klasa: dexos 1  dexos 2   
 GM-LL-A-025  GM-LL-B-025   
 ACEA A3  B4-  W-  C3

Lepkość: \_\_\_\_\_ W- \_\_\_\_\_ °C

Środek przeciwdziałający zamarzaniu, płyn chłodzący  
 Tak  Nie

Bateria (pilot zdalnego sterowania radiem)

Filtr przeciwpyłkowy

Wkład filtra powietrza

Pasek wielorowkowy

Pasek zębaty

Filtr paliwa

Olej przekładniowy

Płyn hamulcowy

Zestaw do naprawy opon

Elementy ciernie hamulców z przodu / z tyłu

Świeca zapłonowe

Płyn chłodzący

Podpis i pieczęć Autoryzowanego Serwisu marki Opel \_\_\_\_\_

Następny przegląd według wskazań \_\_\_\_\_  
 Data \_\_\_\_\_ km \_\_\_\_\_

(\* maks. 1 miesiąc) (\* maks. 1500 km)

Przebieg: Okresowy  Główny   
 Data \_\_\_\_\_ km \_\_\_\_\_

Olej silnikowy  
 Klasa: dexos 1  dexos 2   
 GM-LL-A-025  GM-LL-B-025   
 ACEA A3  B4-  W-  C3

Lepkość: \_\_\_\_\_ W- \_\_\_\_\_ °C

Środek przeciwdziałający zamarzaniu, płyn chłodzący  
 Tak  Nie

Bateria (pilot zdalnego sterowania radiem)

Filtr przeciwpyłkowy

Wkład filtra powietrza

Pasek wielorowkowy

Pasek zębaty

Filtr paliwa

Olej przekładniowy

Płyn hamulcowy

Zestaw do naprawy opon

Elementy ciernie hamulców z przodu / z tyłu

Świeca zapłonowe

Płyn chłodzący

Podpis i pieczęć Autoryzowanego Serwisu marki Opel \_\_\_\_\_

Następny przegląd według wskazań \_\_\_\_\_  
 Data \_\_\_\_\_ km \_\_\_\_\_

(\* maks. 1 miesiąc) (\* maks. 1500 km)

### Dodatkowa wymiana oleju silnikowego i filtra oleju

Dopuszczalne klasy jakości oraz lepkości oleju silnikowego są podane w instrukcji obsługi.

Data	km
Olej silnikowy	
Klasa:	dexos 1 <input type="checkbox"/> dexos 2 <input type="checkbox"/> GM-LL-A-025 <input type="checkbox"/> GM-LL-B-025 <input type="checkbox"/> ACEA A3 <input type="checkbox"/> B4 <input type="checkbox"/> C3 <input type="checkbox"/> Lepkość: _____ W- _____
Osuszenie lub wymiana filtra paliwa <input type="checkbox"/> do silników wysokoprężnych	
<small>Podpis i pieczęć Autoryzowanego Serwisu marki Opel</small>	

Data	km
Olej silnikowy	
Klasa:	dexos 1 <input type="checkbox"/> dexos 2 <input type="checkbox"/> GM-LL-A-025 <input type="checkbox"/> GM-LL-B-025 <input type="checkbox"/> ACEA A3 <input type="checkbox"/> B4 <input type="checkbox"/> C3 <input type="checkbox"/> Lepkość: _____ W- _____
Osuszenie lub wymiana filtra paliwa <input type="checkbox"/> do silników wysokoprężnych	
<small>Podpis i pieczęć Autoryzowanego Serwisu marki Opel</small>	

Data	km
Olej silnikowy	
Klasa:	dexos 1 <input type="checkbox"/> dexos 2 <input type="checkbox"/> GM-LL-A-025 <input type="checkbox"/> GM-LL-B-025 <input type="checkbox"/> ACEA A3 <input type="checkbox"/> B4 <input type="checkbox"/> C3 <input type="checkbox"/> Lepkość: _____ W- _____
Osuszenie lub wymiana filtra paliwa <input type="checkbox"/> do silników wysokoprężnych	
<small>Podpis i pieczęć Autoryzowanego Serwisu marki Opel</small>	

Data	km
Olej silnikowy	
Klasa:	dexos 1 <input type="checkbox"/> dexos 2 <input type="checkbox"/> GM-LL-A-025 <input type="checkbox"/> GM-LL-B-025 <input type="checkbox"/> ACEA A3 <input type="checkbox"/> B4 <input type="checkbox"/> C3 <input type="checkbox"/> Lepkość: _____ W- _____
Osuszenie lub wymiana filtra paliwa <input type="checkbox"/> do silników wysokoprężnych	
<small>Podpis i pieczęć Autoryzowanego Serwisu marki Opel</small>	

Data	km
Olej silnikowy	
Klasa:	dexos 1 <input type="checkbox"/> dexos 2 <input type="checkbox"/> GM-LL-A-025 <input type="checkbox"/> GM-LL-B-025 <input type="checkbox"/> ACEA A3 <input type="checkbox"/> B4 <input type="checkbox"/> C3 <input type="checkbox"/> Lepkość: _____ W- _____
Osuszenie lub wymiana filtra paliwa <input type="checkbox"/> do silników wysokoprężnych	
<small>Podpis i pieczęć Autoryzowanego Serwisu marki Opel</small>	

Data	km
Olej silnikowy	
Klasa:	dexos 1 <input type="checkbox"/> dexos 2 <input type="checkbox"/> GM-LL-A-025 <input type="checkbox"/> GM-LL-B-025 <input type="checkbox"/> ACEA A3 <input type="checkbox"/> B4 <input type="checkbox"/> C3 <input type="checkbox"/> Lepkość: _____ W- _____
Osuszenie lub wymiana filtra paliwa <input type="checkbox"/> do silników wysokoprężnych	
<small>Podpis i pieczęć Autoryzowanego Serwisu marki Opel</small>	

Data	km
Olej silnikowy	
Klasa:	dexos 1 <input type="checkbox"/> dexos 2 <input type="checkbox"/> GM-LL-A-025 <input type="checkbox"/> GM-LL-B-025 <input type="checkbox"/> ACEA A3 <input type="checkbox"/> B4 <input type="checkbox"/> C3 <input type="checkbox"/> Lepkość: _____ W- _____
Osuszenie lub wymiana filtra paliwa <input type="checkbox"/> do silników wysokoprężnych	
<small>Podpis i pieczęć Autoryzowanego Serwisu marki Opel</small>	

Data	km
Olej silnikowy	
Klasa:	dexos 1 <input type="checkbox"/> dexos 2 <input type="checkbox"/> GM-LL-A-025 <input type="checkbox"/> GM-LL-B-025 <input type="checkbox"/> ACEA A3 <input type="checkbox"/> B4 <input type="checkbox"/> C3 <input type="checkbox"/> Lepkość: _____ W- _____
Osuszenie lub wymiana filtra paliwa <input type="checkbox"/> do silników wysokoprężnych	
<small>Podpis i pieczęć Autoryzowanego Serwisu marki Opel</small>	

Data	km
Olej silnikowy	
Klasa:	dexos 1 <input type="checkbox"/> dexos 2 <input type="checkbox"/> GM-LL-A-025 <input type="checkbox"/> GM-LL-B-025 <input type="checkbox"/> ACEA A3 <input type="checkbox"/> B4 <input type="checkbox"/> C3 <input type="checkbox"/> Lepkość: _____ W- _____
Osuszenie lub wymiana filtra paliwa <input type="checkbox"/> do silników wysokoprężnych	
<small>Podpis i pieczęć Autoryzowanego Serwisu marki Opel</small>	

Data	km
Olej silnikowy	
Klasa:	dexos 1 <input type="checkbox"/> dexos 2 <input type="checkbox"/> GM-LL-A-025 <input type="checkbox"/> GM-LL-B-025 <input type="checkbox"/> ACEA A3 <input type="checkbox"/> B4 <input type="checkbox"/> C3 <input type="checkbox"/> Lepkość: _____ W- _____
Osuszenie lub wymiana filtra paliwa <input type="checkbox"/> do silników wysokoprężnych	
<small>Podpis i pieczęć Autoryzowanego Serwisu marki Opel</small>	

**Przegląd zabezpieczenia antykorozyjnego**

**Przegląd zabezpieczenia antykorozyjnego nadwozia/podwozia**

Dla zachowania gwarancji niezbędne jest potwierdzenie wykonania wszystkich opisanych czynności serwisowych związanych z zabezpieczeniem antykorozyjnym na formularzu na następujących stronach niniejszej Książeczki serwisowej i gwarancyjnej.

**Zalecenia dotyczące napraw powypadkowych**  
 Naprawy nadwozia i powłoki lakierniczej muszą być przeprowadzone zgodnie z wytycznymi firmy Opel, tak aby spełniały wymogi dotyczące trwałego zabezpieczenia antykorozyjnego.

Ponieważ wadliwe lub niewłaściwe naprawy można „zamaskować”, wszystkie obszary nadwozia, w których przeprowadzono naprawę powłoki lakierniczej, zostają wyłączone z gwarancji. Pracownicy Autoryzowanego Serwisu marki Opel dysponują odpowiednimi materiałami, niezbędnymi do wykonania odpowiedniego zabezpieczenia antykorozyjnego. W razie konieczności po naprawie zaleca wykonanie dodatkowych czynności w celu zachowania wartości Państwa pojazdu.

**Kontrola wzrokowa i potwierdzenia**  
 Podczas przeglądu pojazdu wykonywana jest kontrola wżrokowa lakieru, nadwozia i zabezpieczenia antykorozyjnego podwozia mająca na celu wykrycie uszkodzeń. Klient zostanie poinformowany na piśmie o wszelkich uszkodzeniach i ich umieszczenie są informacje o uszkodzeniach i potwierdzenia wykonanych czynności serwisowych.

**Uszkodzenie**  
 Stwierdzone uszkodzenia mogą zostać naprawione za dodatkową opłatą.

**Przebieg wykonywany jako osobna usługa**  
 Wykonanie przeglądu zabezpieczenia antykorozyjnego jest niezbędne nawet po wygaśnięciu gwarancji na samochód w celu zachowania gwarancji dotyczącej korozji perforacyjnej.

**Przebieg wykonywany jako osobna usługa**  
 Wykonanie przeglądu zabezpieczenia antykorozyjnego jest niezbędne nawet po wygaśnięciu gwarancji na samochód w celu zachowania gwarancji dotyczącej korozji perforacyjnej.

Ilustracja dotyczy wszystkich modeli.

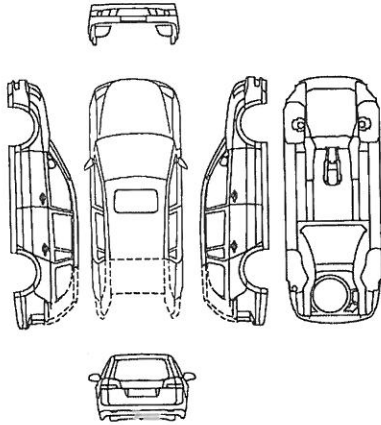

L0010783

Oznaczyć wyniki badania odpowiednim symbolem:  
 ● Odpryski po uderzeniu kamienia    ■ Uszkodzenie nadwozia  
 ○ Wgniecenie / uderzenie            # Uszkodzenia lakieru  
 + Zarysowanie                            ▲ Uszkodzenie zabezpieczenia podwozia

**1. przegląd**  
 Samochód sprawny  
 Tak  Nie   
 Samochód naprawiony  
 Tak  Nie   
 Uszkodzenie powypadkowe/  
 nadwozia naprawiono zgodnie z  
 wytycznymi firmy Opel  
 Tak  Nie   
 Uwagi

Data

km

Opel i jego logo  
 Autoryzowanego Serwisu marki Opel

ilustracja dotyczy wszystkich modeli.

2. przegląd

Samochód sprawny

Tak  Nie

Samochód naprawiono

Tak  Nie

Uszkodzenie powypadkowe/  
nadwozia naprawiono zgodnie z  
wytycznymi firmy Opel

Tak  Nie

Uwagi

\_\_\_\_\_  
\_\_\_\_\_  
\_\_\_\_\_  
\_\_\_\_\_  
Data  
km

Podpis i pieczęć  
Autoryzowanego Serwisu marki Opel

L0010783

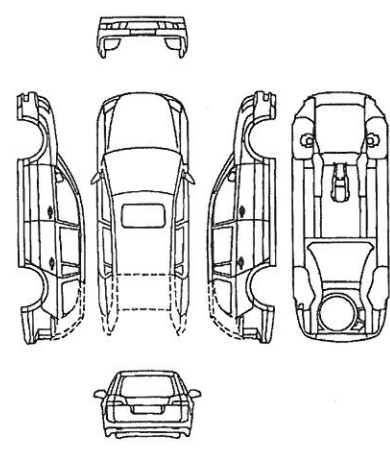

Oznaczyć wynik badania odpowiednim symbolem:

- Odprysk po uderzeniu kamienia
- Uszkodzenie nadwozia
- Wgniecenie / uderzenie
- # Uszkodzenia lakieru
- ▲ Uszkodzenie zabezpieczenia podwozia
- + Zarysowanie

3. przegląd

Samochód sprawny

Tak  Nie

Samochód naprawiono

Tak  Nie

Uszkodzenie powypadkowe/  
nadwozia naprawiono zgodnie z  
wytycznymi firmy Opel

Tak  Nie

Uwagi

\_\_\_\_\_  
\_\_\_\_\_  
\_\_\_\_\_  
\_\_\_\_\_  
Data  
km

Podpis i pieczęć  
Autoryzowanego Serwisu marki Opel

L0010783

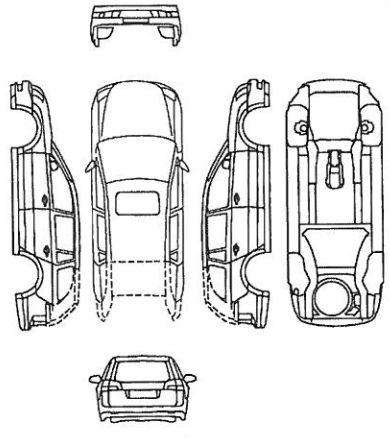

Oznaczyć wynik badania odpowiednim symbolem:

- Odprysk po uderzeniu kamienia
- Uszkodzenie nadwozia
- Wgniecenie / uderzenie
- # Uszkodzenia lakieru
- ▲ Uszkodzenie zabezpieczenia podwozia
- + Zarysowanie

Ilustracja dotyczy wszystkich modeli.

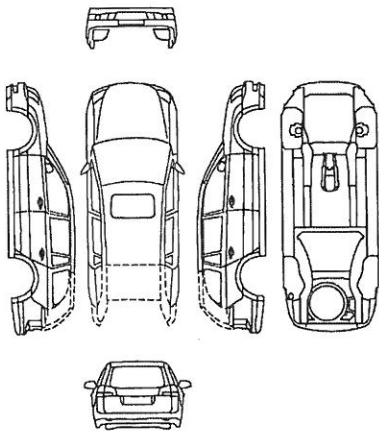

L0010783

Oznaczyć wynik badania odpowiednim symbolem:

- Odpryski po uderzeniu kamienia
- Uszkodzenie nadwozia
- Wgniecenie / uderzenie
- # Uszkodzenia lakieru
- + Zarysowanie
- ▲ Uszkodzenie zabezpieczenia podwozia

Przed i po zaliwie  
Autoryzowanego Serwisu marki Opel

4. przegląd

Samochód sprawny  
Tak  Nie

Samochód naprawiono  
Tak  Nie

Uszkodzenie powypadkowe/  
nadwozia naprawiono zgodnie z  
wymogami firmy Opel  
Tak  Nie

Uwagi

\_\_\_\_\_

\_\_\_\_\_

\_\_\_\_\_

\_\_\_\_\_

\_\_\_\_\_

\_\_\_\_\_

\_\_\_\_\_

\_\_\_\_\_

\_\_\_\_\_

\_\_\_\_\_

Data

km

Ilustracja dotyczy wszystkich modeli.

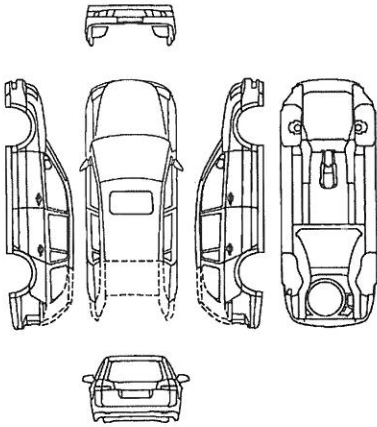

L0010783

Oznaczyć wynik badania odpowiednim symbolem:

- Odpryski po uderzeniu kamienia
- Uszkodzenie nadwozia
- Wgniecenie / uderzenie
- # Uszkodzenia lakieru
- + Zarysowanie
- ▲ Uszkodzenie zabezpieczenia podwozia

Przed i po zaliwie  
Autoryzowanego Serwisu marki Opel

5. przegląd

Samochód sprawny  
Tak  Nie

Samochód naprawiono  
Tak  Nie

Uszkodzenie powypadkowe/  
nadwozia naprawiono zgodnie z  
wymogami firmy Opel  
Tak  Nie

Uwagi

\_\_\_\_\_

\_\_\_\_\_

\_\_\_\_\_

\_\_\_\_\_

\_\_\_\_\_

\_\_\_\_\_

\_\_\_\_\_

\_\_\_\_\_

\_\_\_\_\_

\_\_\_\_\_

Data

km



Ilustracja dotyczy wszystkich modeli.

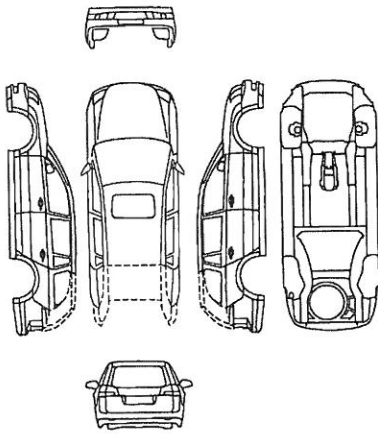

L0010783

**6. przegląd**  
 Samochód sprawny  
 Tak  Nie   
 Samochód naprawiono  
 Tak  Nie   
 Uszkodzenie powypadkowe/  
 nadwozia naprawiono zgodnie z  
 wytycznymi firmy Opel  
 Tak  Nie   
 Uwagi

\_\_\_\_\_

\_\_\_\_\_

\_\_\_\_\_

\_\_\_\_\_

\_\_\_\_\_

\_\_\_\_\_

\_\_\_\_\_

\_\_\_\_\_

\_\_\_\_\_

\_\_\_\_\_

\_\_\_\_\_

\_\_\_\_\_

Data

km

Popraw i pieczęć  
 Autoryzowanego Serwisu marki Opel

Oznaczyć wynik badania odpowiednim symbolem:  
 ● Odpryski po uderzeniu kamienia ■ Uszkodzenie nadwozia  
 ○ Wgniecenie / uderzenie # Uszkodzenia lakieru  
 + Zarysowanie ▲ Uszkodzenie zabezpieczenia podwozia

Ilustracja dotyczy wszystkich modeli.

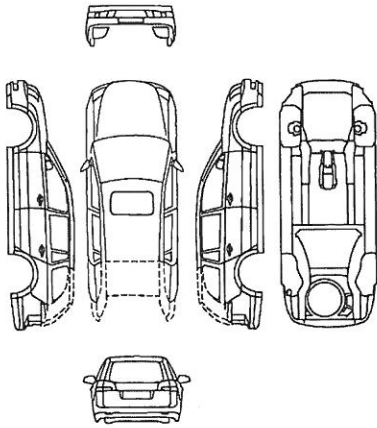

L0010783

**7. przegląd**  
 Samochód sprawny  
 Tak  Nie   
 Samochód naprawiono  
 Tak  Nie   
 Uszkodzenie powypadkowe/  
 nadwozia naprawiono zgodnie z  
 wytycznymi firmy Opel  
 Tak  Nie   
 Uwagi

\_\_\_\_\_

\_\_\_\_\_

\_\_\_\_\_

\_\_\_\_\_

\_\_\_\_\_

\_\_\_\_\_

\_\_\_\_\_

\_\_\_\_\_

\_\_\_\_\_

\_\_\_\_\_

\_\_\_\_\_

\_\_\_\_\_

Data

km

Popraw i pieczęć  
 Autoryzowanego Serwisu marki Opel

Oznaczyć wynik badania odpowiednim symbolem:  
 ● Odpryski po uderzeniu kamienia ■ Uszkodzenie nadwozia  
 ○ Wgniecenie / uderzenie # Uszkodzenia lakieru  
 + Zarysowanie ▲ Uszkodzenie zabezpieczenia podwozia

Ilustracja dotyczy wszystkich modeli.

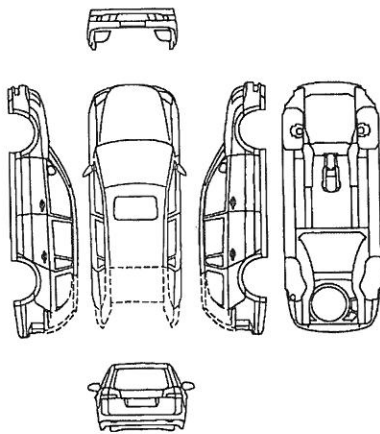

L0010783

8. przegląd

Samochód sprawny  
Tak  Nie

Samochód naprawiono  
Tak  Nie

Uszkodzenie powypadkowe/  
nadwozia naprawiono zgodnie z  
wytycznymi firmy Opel  
Tak  Nie

Uwagi

\_\_\_\_\_

\_\_\_\_\_

\_\_\_\_\_

\_\_\_\_\_

Data

\_\_\_\_\_

\_\_\_\_\_

\_\_\_\_\_

\_\_\_\_\_

km

Podaj licznik  
Autoryzowanego Serwisu marki Opel

Oznaczyć wynik badania odpowiednim symbolem:

- Odprysk po uderzeniu kamienia
- Wgniecenie / uderzenie
- +
- Uszkodzenie nadwozia
- # Uszkodzenia lakieru
- ▲ Uszkodzenie zabezpieczenia podwozia

Ilustracja dotyczy wszystkich modeli.

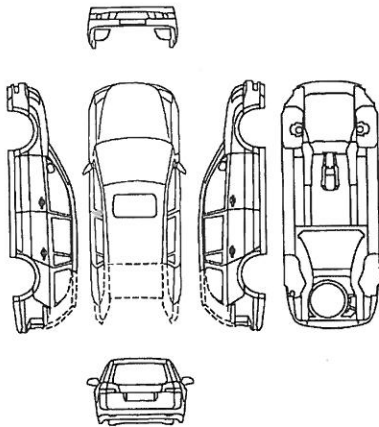

L0010783

9. przegląd

Samochód sprawny  
Tak  Nie

Samochód naprawiono  
Tak  Nie

Uszkodzenie powypadkowe/  
nadwozia naprawiono zgodnie z  
wytycznymi firmy Opel  
Tak  Nie

Uwagi

\_\_\_\_\_

\_\_\_\_\_

\_\_\_\_\_

\_\_\_\_\_

Data

\_\_\_\_\_

\_\_\_\_\_

\_\_\_\_\_

\_\_\_\_\_

km

Podaj licznik  
Autoryzowanego Serwisu marki Opel

Oznaczyć wynik badania odpowiednim symbolem:

- Odprysk po uderzeniu kamienia
- Wgniecenie / uderzenie
- +
- Uszkodzenie nadwozia
- # Uszkodzenia lakieru
- ▲ Uszkodzenie zabezpieczenia podwozia

22 Przegląd zabezpieczenia antykorozyjnego

Ilustracja dotyczy wszystkich modeli.

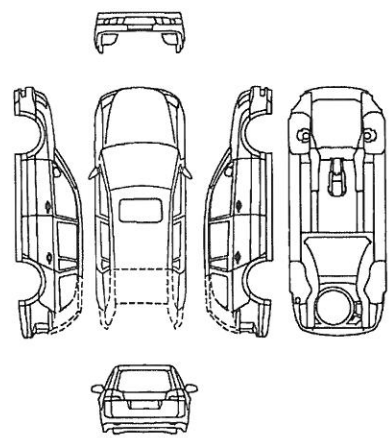

**10. przegląd**  
 Samochód sprawny  
 Tak  Nie   
 Samochód naprawiono  
 Tak  Nie   
 Uszkodzenie powypadkowe/  
 nadwozia naprawiono zgodnie z  
 wytycznymi firmy Opel  
 Tak  Nie   
 Uwagi

\_\_\_\_\_

\_\_\_\_\_

\_\_\_\_\_

\_\_\_\_\_

Data \_\_\_\_\_

km \_\_\_\_\_

L0010783

**Oznaczyć wynik badania odpowiednim symbolem:**  
 ● Odpryski po uderzeniu kamienia ■ Uszkodzenie nadwozia  
 ○ Wgniecenie / uderzenie # Uszkodzenie lakieru  
 + Zarysowanie ▲ Uszkodzenie zabezpieczenia podwozia

Podpis i pieczęć  
 Autoryzowanego Serwisu marki Opel

Przegląd zabezpieczenia antykorozyjnego

Ilustracja dotyczy wszystkich modeli.

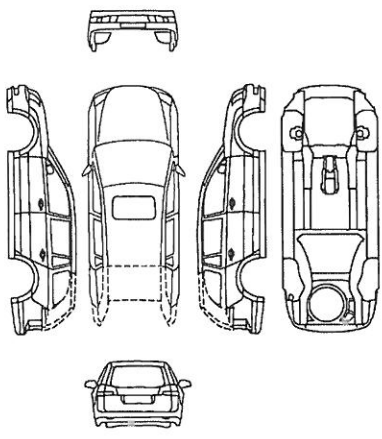

**11. przegląd**  
 Samochód sprawny  
 Tak  Nie   
 Samochód naprawiono  
 Tak  Nie   
 Uszkodzenie powypadkowe/  
 nadwozia naprawiono zgodnie z  
 wytycznymi firmy Opel  
 Tak  Nie   
 Uwagi

\_\_\_\_\_

\_\_\_\_\_

\_\_\_\_\_

\_\_\_\_\_

Data \_\_\_\_\_

km \_\_\_\_\_

L0010783

**Oznaczyć wynik badania odpowiednim symbolem:**  
 ● Odpryski po uderzeniu kamienia ■ Uszkodzenie nadwozia  
 ○ Wgniecenie / uderzenie # Uszkodzenie lakieru  
 + Zarysowanie ▲ Uszkodzenie zabezpieczenia podwozia

Podpis i pieczęć  
 Autoryzowanego Serwisu marki Opel

Ilustracja dotyczy wszystkich modeli.

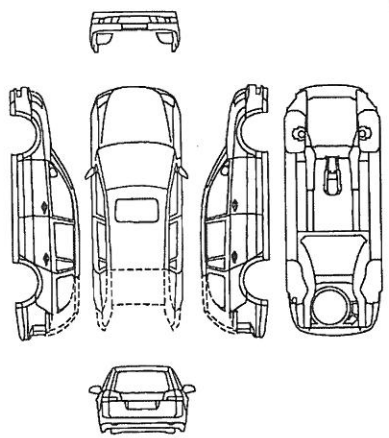

L0010783

- Oznaczyć wynik badania odpowiednim symbolem:
- Odpryski po uderzeniu kamienia
  - Uszkodzenie nadwozia
  - Wgniecenie / uderzenie
  - ▲ Uszkodzenie zabezpieczenia podwozia
  - + Zarysowanie

### Warunki gwarancji dla krajów UE

Niniejsza gwarancja udzielona przez Sprzedawcę określa dodatkowe środki prawne przysługujące Kupującemu względem Sprzedawcy w uzupelnieniu tych wynikających z umowy sprzedazy. Niniejsza gwarancja w szczególności nie wyłącza, nie ogranicza, ani nie zawieszka uprawnień Kupującego wynikających z przepisów o rękojmi za wady rzeczy sprzedanej.

### 1. Gwarancja na nowe pojazdy marki Opel

**1.1. Gwarancja ogólna**  
 Sprzedawca udziela gwarancji na pojazdy samochodowe i zapewnia, że stan i zachowanie jest w niezmiennym funkcjonalnym przez okres 24 miesięcy / bez ograniczenia przebiegu.  
 Gwarancja obowiązuje od daty wydania pojazdu Kupującemu przez Sprzedawcę lub od daty pierwszej rejestracji pojazdu, zależnie od tego, co nastąpiło wcześniej (data rozpoczęcia okresu gwarancji).

**1.2. Warunki gwarancji**  
 Gwarancja jest udzielana na pojazd i przechodzi na kolejnego właściciela w przypadku zmiany właściciela. W celu prawidłowego przeniesienia gwarancji wymagane jest przekazanie kolejnemu właścicielowi pojazdu. Wszelkie roszczenia gwarancyjne wygasają z upływem okresu gwarancyjnego.

W przypadku usterek objętych gwarancją zgłoszonych w trakcie okresu gwarancyjnego, ale niemożliwych do naprawy przed datą wygaśnięcia gwarancji, okres gwarancyjny ulega wydłużeniu do momentu naprawienia usterek.  
 W sytuacji, o której mowa powyżej, jeżeli usterka nie została stwierdzona lub obecność usterek bądź naprawa jest kwestionowana, gwarancja wygasa po dwóch miesiącach od ostatniej naprawy lub deklaracji ze strony Sprzedawcy lub Autoryzowanego Serwisu marki Opel, że usterka została usunięta lub nie występuje. Termin gwarancji biegnie na nowo od chwili istotnej naprawy rzeczy/ części rzeczy. W innych wypadkach termin gwarancji ulega przedłużeniu o czas, w ciągu którego wskutek wady rzeczy objętej gwarancją uprawniony z gwarancji nie mógł z niej korzystać.  
 Z zastrzeżeniem wyjątków przewidzianych przez bezwzględnie obowiązujące przepisy prawa, jakiegokolwiek zobowiązania stron trzecich, które różnią się w jakikolwiek

sposób od zakresu i warunków niniejszej gwarancji, nie wiążą prawnie Sprzedawcy.

1.3. Gwarancja szczegółowa Opla Ampera

Sprzedawca udziela gwarancji na niektóre elementy modelu Ampera: dla każdego Opla Ampera na 8 lat lub 160 000 km, zależnie od tego, co nastąpi wcześniej, licząc od daty rozpoczęcia okresu gwarancji.

Naprawy gwarancyjne Opla Ampera mogą być wykonywane wyłącznie w Autoryzowanym Serwisie obsługi Opla Ampera. Adresy Autoryzowanych Serwisów obsługi Opla Ampera dostępne są u Sprzedawcy oraz na stronie www.opel.com.

Niniejsza gwarancja stanowi uzupełnienie warunków gwarancji ogólnej.

Niniejsza gwarancja obejmuje naprawy usterek elementów układu wysokiego napięcia Opla Ampera wynikłych wskutek wady materiału lub błędów wykonania przez okres 8 lat lub przebieg 160 000 km.

Warunki gwarancji akumulatora wysokiego napięcia

Podobnie jak w przypadku innych akumulatorów, ilość energii, jaką może gromadzić akumulator wysokiego napięcia zmniejsza się wraz z upływem czasu i liczbą przejechanych kilometrów. Zależnie od sposobu eksploatacji, pojemność akumulatora może zmniejszyć się w zakresie od zaledwie 10% do nawet 30% pojemności przez okres objęty gwarancją. Pracownik Autoryzowanego Serwisu obsługi Opla Ampera sprawdzi, czy pojemność akumulatora (kWh) mieści się w wyznaczonych granicach, biorąc pod uwagę datę produkcji i przebieg pojazdu. Przekroczenie test może trwać do 24 godzin.

Jeśli to możliwe, uszkodzone elementy zostaną naprawione lub wymienione i oryginalny akumulator zostanie ponownie zamontowany w pojeździe.

Jeśli to konieczne, akumulator wysokiego napięcia zostanie wymieniony na nowy lub fabrycznie zregenerowany, o pojemności (kWh)

porównywalnej lub większej od tej, jaką miał oryginalny akumulator przed awarią.

Wymiana akumulatora wysokiego napięcia w Oplu Ampera być może nie przywróci go do stanu „jak nowego”, ale przywróci pełną sprawność pojazdu, adekwatnie do jego wieku i przebiegu.

Inne elementy objęte gwarancją szczegółową Opla Ampera

Przewody wysokiego napięcia, moduły sterujące układem sterowania silną napędową, moduł zasilania akcesoriów, licznikarka pokładowa wysokiego napięcia, zespół modulatora hamulców, elektroniczna jednostka sterująca zespołem napędowym i elementy wewnętrzne, sterownikami tej pompy oraz przewodami trójfazowymi.

W innych przypadkach termin gwarancji ulega przedłużeniu o czas, w ciągu którego wskutek wady rzeczy objętej gwarancją, niejkorzystając.

Na podstawie gwarancji nie można zgłaszać innych roszczeń, niż te opisane powyżej.

Wymienione w trakcie naprawy części stają się własnością Sprzedawcy lub Autoryzowanego Serwisu marki Opel.

Roszczenia gwarancyjne można zgłaszać wyłącznie za okazaniem książeczki serwisowej i gwarancyjnej z potwierdzeniem wykonanych przebiegów oraz międzynarodowym wypełnionym i podpisany przez osobę upoważnioną z Autoryzowanego Serwisu marki Opel.

Sprzedawca lub Autoryzowany Serwis marki Opel zastrzega sobie prawo do zlecenia własnemu mechanikowi/technikowi zgodę na jej wykonanie

sprawdzenia pojazdu przed jakikolwiek naprawą lub wymianą części w ramach gwarancji.

Sprzedawca lub Autoryzowany Serwis marki Opel wykona naprawę w terminie 30 dni, a w przypadku napraw wymagających sprowadzenia części z magazynów zewnętrznych naprawa zostanie wykonana w terminie 60 dni. W każdym przypadku termin liczy się od dnia dostarczenia pojazdu. Sprzedawca lub Autoryzowany Serwis marki Opel dołoży wszelkich starań, aby naprawa gwarancyjna została dokonana w możliwie najkrótszym terminie.

Gwarancja jest ważna przez czas wyrażony w gwarancji, wyłącznie pod warunkiem, że zostały dotrzymane warunki gwarancji. Jeśli przegiąd wykaże, że dany przypadek nie jest objęty gwarancją, koszty naprawy ponosi Klient. Sprzedawca lub Autoryzowany Serwis marki Opel uprzednio poinformuje Klienta o konieczności wykonania naprawy nieobjętej gwarancją i uzyska jego zgodę na jej wykonanie



**2.2. Warunki dotyczące tylko modelu Ampera**

Warunki opisane w pkt. 2.1 dotyczą również modelu Opel Ampera, z zastrzeżeniem, że wszystkie naprawy mogą być wykonywane wyłącznie w Autoryzowanych Stacjach obsługi Opel Ampera.

**3. Wyłączenia gwarancji**

**3.1. Zaplanowana / doraźna obsługa serwisowa, części eksploatacyjne**

Okresowe czynności serwisowe i konserwacyjne nie są objęte gwarancją. Wymiana części eksploatacyjnych, m.in.: filtrów, uszczelnień itp. lub uzupełnienie płynów eksploatacyjnych, m.in.: oleju, gazu, płynu chłodzącego, płynu hamulcowego, płynu do spryskiwaczy ze środkiem zapobiegającym zamarzaniu jest objęta gwarancją wyłącznie wtedy, gdy zostaną użyte w trakcie naprawy innego podzespołu, pod warunkiem,

że nie przypada termin ich wymiany wymagany harmonogramem zalecanymi czynności serwisowych.

Niżej wymienione elementy są określone jako wymagające przeglądów/eksploatacyjne, ale zostały usunięte z normalnych harmonogramów czynności serwisowych, ponieważ częstotliwość ich obsługi zmienia się w zależności od warunków użytkowania pojazdu:

- Wyważenie i geometria kół
- Regeneracja filtra cząstek stałych
- Regulacja ustawienia elementów nadwozia takich jak zamki i zawiasy
- Eliminacja hałasów i drgań spowodowanych złym spasowaniem elementów lub złą geometrią nadwozia, kół lub zawieszania

- Regulacja następujących elementów:
  - hamulce
  - hamulec postojowy
  - sprzęgło
  - skrzynia biegów
  - paski klinowe

- zapłon
- mechanizm rozrządu silnika
- reflektory
- geometria ustawienia przednich kół
- drzwi
- pokrywa silnika
- klapa tylna
- przestony nawiewów
- okno dachowe
- szyby

**3.2. Części podlegające normalnemu zużyciu**

Normalne zużycie wszelkich podzespołów jest wyłączone z gwarancji.

W zależności od warunków użytkowania i stylu jazdy właściciela, może występować dodatkowe zużycie części, a naprawa wywołanych w ten sposób usterek nie jest objęta gwarancją.

Niżej wymienione części są ogólnie uważane za części podlegające zużyciu eksploatacyjnemu i z tego względu są wyłączone z gwarancji:

- okładziny hamulcowe, bębny hamulcowe, tarcze hamulcowe i klocki hamulcowe
- łożysko wysokowe sprzęgła, tarcza cierna sprzęgła i docisk
- opony
- pióra wycieraczek i elementy gumowe
- paski napędu osprzętu
- paski zębate i klinowe
- wewnętrzne/zewnętrzne elementy wykończeniowe, listwy ozdobne, uszczelki
- pokrowce siedzeń i oparc
- wykładziny podłogowe
- pęknięcia szyb (wskutek czynników zewnętrznych)
- przewody grzejne szyb (uszkodzenia mechaniczne)
- świece zapłonowe
- rury wydechowe i iluminiki sterowania
- białe nadajników zdalnego sterowania
- bezpieczniki
- żarówki, za wyjątkiem żarówek lamp ksenonowych

- sprzężyny gazowe klapy tylnej i pokrywy silnika
- amortyzatory i kolumny MacPhersona

**3.3. Pozostałe wyłączenia**

Roszczenia gwarancyjne są ponadto wykluczone

- a) jeśli czynności serwisowe (przebiegi zgodne z harmonogramem serwisowym firmy Opel), wyszczególnione przez firmę Opel lub pozostałe naprawy nie są wykonywane terminowo lub są wykonywane niezgodnie ze specyfikacjami firmy Opel;
- b) w przypadku uszkodzenia, które są bezpośrednio lub pośrednio powiązane z częściami (np. z częściami tuningowymi lub stylizującymi) zamontowanymi po

przekazaniu pojazdu Klientowi, które nie są oryginalnymi akcesoriami Opel, lub jeśli pojazd został zmodyfikowany w sposób niezatwierdzony przez firmę Opel.

c) jeśli pojazd został, bez uprzedniej zgody firmy Opel, zasłony paliwem o nieprawidłowej specyfikacji, włączając w to benzynę, a uszczelnienie jest związane z podzespołami pojazdu, których funkcjonowanie mogło zostać zakłócone przez zatkanie paliwa o nieprawidłowej specyfikacji;

Ta sama reguła obowiązuje w przypadku użytkownika pojazdu z pląnami eksploatacyjnymi o nieprawidłowej specyfikacji, np. nieprawidłowy olej silnikowy.

d) jeśli pojazd brał udział w zawodach, wyścigach, rajdach, próbach bicia rekordów lub podobnych imprezach sportowych lub zdarzeniach, lub był użytkowany w sposób niezgodny ze swoim przeznaczeniem, chyba że jest to dopuszczone przez firmę Opel.

30 Warunki gwarancji dla krajów UE

- e) w przypadku uszkodzeń pojazdu skutujących szkodą całkowitą (ubezpieczenie);
  - f) jeśli numer VIN pojazdu został zmieniony lub usunięty albo jest nieczytelny bądź nie jest zgodny z danymi w książeczce serwisowej i gwarancyjnej;
  - g) w przypadku podzespołów zaplombowanych, jeśli plomba została uszkodzona;
  - h) w przypadku awarii lub uszkodzeń części (objętych gwarancją lub nie) spowodowanych przez mróz, wodę, zatory spowodowane zamrażaniem cieczy, nagromadzenie zanieczyszczeń, mul lub osady bądź inne substancje obce, które uniemożliwiły prawidłowe funkcjonowanie części;
  - i) jeśli zmodyfikowano, odłączono lub manipulowano przy liczniku przebiegu.
- Niniejsza gwarancja nie ma również zastosowania, jeśli przyczyną usterki wynika z:

- a) nieprzestrzeganie zaleceń firmy Opel dotyczących pielęgnacji i konserwacji pojazdu (np. występujących w instrukcji obsługi), włączając w to m.in. zaniechanie czynności wymaganych w przypadku zapalenia się kontrolki ostrzegawczych lub zaniechanie usunięcia stwierdzonych usterek;
- b) dokonywania konserwacji, napraw lub przeglądów poza Autoryzowanym Serwisem marki Opel;
- c) użytkowania samochodu w sposób niezgodny z przeznaczeniem lub jego przeznaczeniem;
- d) zewnętrznych czynników mechanicznych lub chemicznych (uszkodzenia powłoki lakierniczej lub nadwozia, zwłaszcza odpryski po uderzeniach drobnych kamieni, rdza, oddziaływanie wylizewów z kominów fabrycznych, piaste ochłodny) lub
- e) niezgłoszenia defektu, który był już widoczny przy dostawie samochodu, bezpośrednio po dostawie, albo defektu, który został zauważony w

- b) Gwarancja dotycząca perforacji korozyjnej nadwozia obowiązuje przez okres 12 lat, dla modelu Kadri/Viva przez 10 lat, dla modelu Combo przez 8 lat i dla modelu Movano przez 6 lat od daty wydania pojazdu Kupującemu przez Sprzedawcę lub od daty pierwszej rejestracji, zależnie od tego, co nastąpi wcześniej.
- d) Gwarancja dotycząca perforacji korozyjnej nadwozia zobowiązuje Sprzedawcę lub Autoryzowany Serwis marki Opel wyłącznie do przywrócenia pojazdu do stanu, jaki odpowiada normalnemu zużyciu pojazdu z danymi wiekiem, przebiegiem i stanem utrzymania w momencie wykonywania naprawy. Jeśli koszty naprawy przekraczają wartość rynkową pojazdu bez uwzględnienia korozji perforacyjnej objętej gwarancją, rekompensowana jest wyłącznie wartość rynkowa pojazdu.
- e) Gwarancja jest uzależniona od tego, czy przeglądy zabezpieczeń antykorozyjnych określone w niniejszej książeczce serwisowej i gwarancyjnej są wykonywane

- W innych przypadkach termin gwarancji ulega przedłużeniu o czas, w ciągu którego wskutek wady rzeczy objętej gwarancją uprawniony z gwarancji nie mógł z niej korzystać.
- Wymienione w trakcie naprawy części stają się własnością Sprzedawcy lub Autoryzowanego Serwisu marki Opel.
- d) Gwarancja dotycząca perforacji korozyjnej nadwozia zobowiązuje Sprzedawcę lub Autoryzowany Serwis marki Opel wyłącznie do przywrócenia pojazdu do stanu, jaki odpowiada normalnemu zużyciu pojazdu z danymi wiekiem, przebiegiem i stanem utrzymania w momencie wykonywania naprawy. Jeśli koszty naprawy przekraczają wartość rynkową pojazdu bez uwzględnienia korozji perforacyjnej objętej gwarancją, rekompensowana jest wyłącznie wartość rynkowa pojazdu.
- e) Gwarancja jest uzależniona od tego, czy przeglądy zabezpieczeń antykorozyjnych określone w niniejszej książeczce serwisowej i gwarancyjnej są wykonywane

- zgodnie z harmonogramem w Autoryzowanym Serwisie marki Opel, a także udokumentowane odpowiednimi wpisami w książeczce serwisowej i gwarancyjnej, a uszkodzenia nadwozia, uznawane za możliwą przyczynę korozji w wyniku czynników zewnętrznych, zostaną naprawione w ciągu 2 miesięcy od wykrycia przez Autoryzowany Serwis marki Opel.
- f) Jakiekolwiek ślady korozji zauważone pomiędzy przeglądami należy niezwłocznie zgłosić w Autoryzowanym Serwisie marki Opel w celu naprawy.
- Wszelkie roszczenia gwarancyjne wygasają wraz z końcem okresu rozdziałem 4.b.
- W przypadku perforacji korozyjnej nadwozia zgłoszonej w okresie gwarancyjnym, która nie zostanie naprawiona, okres gwarancyjny zostanie przedłużony do momentu naprawienia zidentyfikowanej usterki, do maks. 2 miesięcy od daty zakończenia gwarancji.

## 32 Warunki gwarancji dla krajów UE

g) Przeniesienie lub wznowienie okresu gwarancyjnego w wyniku negocjacji dotyczących okoliczności uzasadniających zgłoszenie gwarancyjne jest wykluczone. Termin gwarancji biegnie na nowo od chwili istotnej naprawy rzeczy/części rzeczy.

Niniejsza gwarancja nie ma zastosowania

- a) Gdy korozja wynika z montażu części (np. wyposażenia dodatkowego, części tuningowych lub stylizacyjnych), które nie są zatwierdzone przez firmę Opel, lub z montażu części zatwierdzonych w sposób niezgodny z instrukcjami firmy Opel; lub
- b) jeśli pojazd brał udział w zawodach, wyścigach, rajdach, próbach bicia rekordów lub podobnych imprezach sportowych lub zdarzeniach; lub
- c) do części nadwozia uszkodzonych w wyniku kolizji, chyba że uszkodzenie zostało naprawione zgodnie ze standardami firmy Opel, a w przypadku, gdy naprawa wiązała się z zamontowaniem nowych części,

- zostały użyte oryginalne części marki Opel lub części zatwierdzone przez firmę Opel; lub
- d) gdy korozja wynika z uszkodzenia powłoki lakierniczej lub innej powłoki ochronnej przez czynniki zewnętrzne obejmujące m.in. drobne kamienie, zarysowania, kolizje, zanieczyszczenia atmosferyczne lub działanie środków zjadliwych.
- e) rozszerzenia gwarancyjne związane z gwarancją dotyczącą perforacji korozyjnej nadwozia nie mają również podstaaw w przypadkach opisanych w części 3.3.
- f) naprawa uszkodzeń nadwozia i lakieru spowodowanych kolizją musi być zrealizowana według specjalnych wytycznych firmy Opel. W przypadku prac spawalniczych przy pojazdach marki Opel, konieczne jest przestrzeganie wytycznych firmy Opel w celu zagwarantowania bezpieczeństwa pojazdu po naprawie i spełnienia wymagań dotyczących trwałych

zabezpieczeń antykorozyjnych i kontroli zabezpieczeń antykorozyjnych.

## 5. Zasięg geograficzny gwarancji

Gwarancja obejmuje naprawy wykonane przez Autoryzowane Serwisy marki Opel zlokalizowane na terenie Europy. W Wielkiej Brytanii czynności serwisowe zgodne z warunkami niniejszej gwarancji zapewniają autoryzowane stacje obsługi pojazdów marki Vauxhall.

### Samochody z zasilaniem CNG

Książeczkę serwisową i gwarancyjną należy zawsze przewozić w pojeździe, ponieważ stanowi dowód potwierdzający wykonanie wymaganych czynności serwisowych.

**Naprawa podzespołów**  
Naprawę podzespołów instalacji gazu ziemnego (CNG – sprężony gaz ziemny) należy powierzać wyłącznie Autoryzowanym Serwisom marki Opel, które posiadają autoryzację do wykonywania obsługi okresowej pojazdów wyposażonych w instalację CNG.

Jeśli pojazd wyposażony w zbiornik gazu ziemnego uczestniczył w wypadku lub jeśli zbiornik był narazony na działanie płomieni, jego kontrolę i ewentualną wymianę należy zlecić warsztatowi posiadającemu autoryzację do

wykonywania obsługi okresowej pojazdów wyposażonych w instalację CNG.

W celu uzyskania dodatkowych informacji zalecamy skontaktować się ze Sprzedawcą.

**Uwaga!**  
Wszelkie czynności obsługowe powinny być wykonywane przez wykwalifikowanych pracowników warsztatu. Niezastosowanie się do tego polecenia stwarza zagrożenie życia.

**Modyfikacje instalacji**  
Nie wprowadzać żadnych modyfikacji w instalacji gazu ziemnego, ponieważ spowoduje to unieważnienie homologacji typu pojazdu.

**Przeglądy**  
Przepisy dotyczące przeglądów instalacji gazu ziemnego oraz ich częstotliwości różnią się w zależności od kraju, w którym pojazd jest zarejestrowany.

W celu uzyskania dodatkowych informacji zalecamy skontaktować się ze Sprzedawcą.

Naklejka na stronie tytułowej zawiera numery części podzespołów instalacji gazu ziemnego, które podlegają homologacji typu ECE.

Dla powyższych podzespołów wymagane są dodatkowe dokumenty. Dlatego też wszelkie przeróbki, czynności obsługowe i kontrole wykonywane na tych podzespołach należy udokumentować na stronach 37 - 38.

**Czas eksploatacji zbiornika**  
Zbiorniki gazu ziemnego spełniają wymogi normy ECE-R110.

Maksymalny czas ich eksploatacji wynosi 20 lat od czasu pierwszej rejestracji. Po upływie tego okresu zbiornika nie wolno napełniać i trzeba go wymienić.

Data

km

Regulator wysokiego ciśnienia nr:

Butla 1 / zawór 1 wysokiego ciśnienia nr:

Butla 2 / zawór 2 wysokiego ciśnienia nr:

Butla 3 / zawór 3 wysokiego ciśnienia nr:

Butla 4 / zawór 4 wysokiego ciśnienia nr:

Regulator wysokiego ciśnienia nr:

Butla 1 / zawór 1 wysokiego ciśnienia nr:

Butla 2 / zawór 2 wysokiego ciśnienia nr:

Butla 3 / zawór 3 wysokiego ciśnienia nr:

Butla 4 / zawór 4 wysokiego ciśnienia nr:

Data

km

Regulator wysokiego ciśnienia nr:

Butla 1 / zawór 1 wysokiego ciśnienia nr:

Butla 2 / zawór 2 wysokiego ciśnienia nr:

Butla 3 / zawór 3 wysokiego ciśnienia nr:

Butla 4 / zawór 4 wysokiego ciśnienia nr:

Regulator wysokiego ciśnienia nr:

Butla 1 / zawór 1 wysokiego ciśnienia nr:

Butla 2 / zawór 2 wysokiego ciśnienia nr:

Butla 3 / zawór 3 wysokiego ciśnienia nr:

Butla 4 / zawór 4 wysokiego ciśnienia nr:

Data

km

Regulator wysokiego ciśnienia nr:

Butla 1 / zawór 1 wysokiego ciśnienia nr:

Butla 2 / zawór 2 wysokiego ciśnienia nr:

Butla 3 / zawór 3 wysokiego ciśnienia nr:

Butla 4 / zawór 4 wysokiego ciśnienia nr:

Regulator wysokiego ciśnienia nr:

Butla 1 / zawór 1 wysokiego ciśnienia nr:

Butla 2 / zawór 2 wysokiego ciśnienia nr:

Butla 3 / zawór 3 wysokiego ciśnienia nr:

Butla 4 / zawór 4 wysokiego ciśnienia nr:

Przebieg i podlega Autoryzowanemu Serwisowi Opel, które posiadają autoryzację do wykonywania obsługi okresowej pojazdów wyposażonych w instalację gazu ziemnego.

Przebieg i podlega Autoryzowanemu Serwisowi Opel, które posiadają autoryzację do wykonywania obsługi okresowej pojazdów wyposażonych w instalację gazu ziemnego.

Przebieg i podlega Autoryzowanemu Serwisowi Opel, które posiadają autoryzację do wykonywania obsługi okresowej pojazdów wyposażonych w instalację gazu ziemnego.

Przebieg i podlega Autoryzowanemu Serwisowi Opel, które posiadają autoryzację do wykonywania obsługi okresowej pojazdów wyposażonych w instalację gazu ziemnego.

<b>36</b>	<b>Samochody z zasilaniem CNG</b>
<b>Data</b>	<b>Data</b>
_____	_____
<b>km</b>	<b>km</b>
_____	_____
<b>Regulator wysokiego ciśnienia nr:</b>	<b>Regulator wysokiego ciśnienia nr:</b>
_____	_____
<b>Butla 1 / zawór 1 wysokiego ciśnienia nr:</b>	<b>Butla 1 / zawór 1 wysokiego ciśnienia nr:</b>
_____	_____
<b>Butla 2 / zawór 2 wysokiego ciśnienia nr:</b>	<b>Butla 2 / zawór 2 wysokiego ciśnienia nr:</b>
_____	_____
<b>Butla 3 / zawór 3 wysokiego ciśnienia nr:</b>	<b>Butla 3 / zawór 3 wysokiego ciśnienia nr:</b>
_____	_____
<b>Butla 4 / zawór 4 wysokiego ciśnienia nr:</b>	<b>Butla 4 / zawór 4 wysokiego ciśnienia nr:</b>
_____	_____
<b>Przebieg i podpis</b>	<b>Przebieg i podpis</b>
Autoryzowanego Serwisu marki Opel posiadającego upoważnienie do wykonywania obsługi okresowej pojazdów wyposażonych w instalację gazu ziemnego	Autoryzowanego Serwisu marki Opel posiadającego upoważnienie do wykonywania obsługi okresowej pojazdów wyposażonych w instalację gazu ziemnego
<b>Wykonano czynności obsługowe, wymienione części</b>	<b>Wykonano czynności obsługowe, wymienione części</b>
_____	_____
<b>Próba szczelności (rodzaj gazu, wartości ciśnienia, wynik)</b>	<b>Próba szczelności (rodzaj gazu, wartości ciśnienia, wynik)</b>
_____	_____
<b>Osoba wykonująca próbę</b>	<b>Osoba wykonująca próbę</b>
_____	_____
<b>Podpis</b>	<b>Podpis</b>
_____	_____

<b>Dowód naprawy</b>	<b>Dowód naprawy</b>
<b>Data</b>	<b>Data</b>
_____	_____
<b>km</b>	<b>km</b>
_____	_____
<b>Wykonano czynności obsługowe, wymienione części</b>	<b>Wykonano czynności obsługowe, wymienione części</b>
_____	_____
<b>Próba szczelności (rodzaj gazu, wartości ciśnienia, wynik)</b>	<b>Próba szczelności (rodzaj gazu, wartości ciśnienia, wynik)</b>
_____	_____
<b>Osoba wykonująca próbę</b>	<b>Osoba wykonująca próbę</b>
_____	_____
<b>Podpis</b>	<b>Podpis</b>
_____	_____

<b>Przebieg i podpis</b>	<b>Przebieg i podpis</b>
Autoryzowanego Serwisu marki Opel posiadającego upoważnienie do wykonywania obsługi okresowej pojazdów wyposażonych w instalację gazu ziemnego	Autoryzowanego Serwisu marki Opel posiadającego upoważnienie do wykonywania obsługi okresowej pojazdów wyposażonych w instalację gazu ziemnego



**38 Samochody z zasilaniem CNG**

Data \_\_\_\_\_  
km \_\_\_\_\_

Wykonane czynności obsługowe, wymienione części \_\_\_\_\_

Próba szczelności (rodzaj gazu, wartości ciśnienia, wynik) \_\_\_\_\_

Osoba wykonująca próbę \_\_\_\_\_

Podpis \_\_\_\_\_

Pełnomocnik i podpis Autoryzowanego Serwisu marki Opel posiadającego autoryzację do wykonywania obsługi okresowej pojazdów wyposażonych w instalację gazu ziemnego

**39 Samochody z zasilaniem LPG**

Data \_\_\_\_\_  
km \_\_\_\_\_

Wykonane czynności obsługowe, wymienione części \_\_\_\_\_

Próba szczelności (rodzaj gazu, wartości ciśnienia, wynik) \_\_\_\_\_

Osoba wykonująca próbę \_\_\_\_\_

Podpis \_\_\_\_\_

Pełnomocnik i podpis Autoryzowanego Serwisu marki Opel posiadającego autoryzację do wykonywania obsługi okresowej pojazdów wyposażonych w instalację gazu ziemnego

**38 Samochody z zasilaniem CNG**

Data \_\_\_\_\_  
km \_\_\_\_\_

Wykonane czynności obsługowe, wymienione części \_\_\_\_\_

Próba szczelności (rodzaj gazu, wartości ciśnienia, wynik) \_\_\_\_\_

Osoba wykonująca próbę \_\_\_\_\_

Podpis \_\_\_\_\_

Pełnomocnik i podpis Autoryzowanego Serwisu marki Opel posiadającego autoryzację do wykonywania obsługi okresowej pojazdów wyposażonych w instalację gazu ziemnego

**39 Samochody z zasilaniem LPG**

Data \_\_\_\_\_  
km \_\_\_\_\_

Wykonane czynności obsługowe, wymienione części \_\_\_\_\_

Próba szczelności (rodzaj gazu, wartości ciśnienia, wynik) \_\_\_\_\_

Osoba wykonująca próbę \_\_\_\_\_

Podpis \_\_\_\_\_

Pełnomocnik i podpis Autoryzowanego Serwisu marki Opel posiadającego autoryzację do wykonywania obsługi okresowej pojazdów wyposażonych w instalację gazu ziemnego

**△ Niebezpieczeństwo**

Wszelkie czynności obsługowe powinny być wykonywane przez wykwalifikowanych pracowników warsztatu. Niezastosowanie się do tego polecenia stwarza zagrożenie życia.

**Modyfikacje instalacji**

Nie wprowadzać żadnych modyfikacji w instalacji gazu ciekłego, ponieważ spowoduje to unieważnienie homologacji typu pojazdu.

**Obsługa okresowa**

Ponieważ gaz ciekły jako paliwo ma inne właściwości niż benzyna, drobne ustęki i nieprawidłowości pracy silnika niemal niezauważalne podczas jazdy w trybie zasilania benzyną, mogą występować wyraźniej w trybie zasilania gazem. Aby zapewnić bezproblemowe działanie w trybie zasilania gazem należy przestrzegać poniższych zaleceń i wskazań dotyczących obsługi.

**Samochody z zasilaniem LPG**

Książeczkę serwisową i gwarancyjną należy zawsze przewozić w pojeździe, ponieważ stanowi dowód potwierdzający wykonanie wymaganych czynności serwisowych.

**Naprawa podzespołów**

Naprawę podzespołów instalacji gazu ciekłego (LPG = Liquefied Petroleum Gas) należy powierzać wyłącznie Autoryzowanym Serwisom marki Opel, które posiadają autoryzację do wykonywania obsługi okresowej pojazdów wyposażonych w instalację LPG.

W celu uzyskania dodatkowych informacji zalecamy skontaktować się ze Sprzedawcą.

**Samochody z zasilaniem LPG**

Książeczkę serwisową i gwarancyjną należy zawsze przewozić w pojeździe, ponieważ stanowi dowód potwierdzający wykonanie wymaganych czynności serwisowych.

**Naprawa podzespołów**

Naprawę podzespołów instalacji gazu ciekłego (LPG = Liquefied Petroleum Gas) należy powierzać wyłącznie Autoryzowanym Serwisom marki Opel, które posiadają autoryzację do wykonywania obsługi okresowej pojazdów wyposażonych w instalację LPG.

W celu uzyskania dodatkowych informacji zalecamy skontaktować się ze Sprzedawcą.

**Samochody z zasilaniem LPG**

Książeczkę serwisową i gwarancyjną należy zawsze przewozić w pojeździe, ponieważ stanowi dowód potwierdzający wykonanie wymaganych czynności serwisowych.

**Naprawa podzespołów**

Naprawę podzespołów instalacji gazu ciekłego (LPG = Liquefied Petroleum Gas) należy powierzać wyłącznie Autoryzowanym Serwisom marki Opel, które posiadają autoryzację do wykonywania obsługi okresowej pojazdów wyposażonych w instalację LPG.

W celu uzyskania dodatkowych informacji zalecamy skontaktować się ze Sprzedawcą.

**Samochody z zasilaniem LPG**

Książeczkę serwisową i gwarancyjną należy zawsze przewozić w pojeździe, ponieważ stanowi dowód potwierdzający wykonanie wymaganych czynności serwisowych.

**Naprawa podzespołów**

Naprawę podzespołów instalacji gazu ciekłego (LPG = Liquefied Petroleum Gas) należy powierzać wyłącznie Autoryzowanym Serwisom marki Opel, które posiadają autoryzację do wykonywania obsługi okresowej pojazdów wyposażonych w instalację LPG.

W celu uzyskania dodatkowych informacji zalecamy skontaktować się ze Sprzedawcą.

**Samochody z zasilaniem LPG**

Książeczkę serwisową i gwarancyjną należy zawsze przewozić w pojeździe, ponieważ stanowi dowód potwierdzający wykonanie wymaganych czynności serwisowych.

**Naprawa podzespołów**

Naprawę podzespołów instalacji gazu ciekłego (LPG = Liquefied Petroleum Gas) należy powierzać wyłącznie Autoryzowanym Serwisom marki Opel, które posiadają autoryzację do wykonywania obsługi okresowej pojazdów wyposażonych w instalację LPG.

W celu uzyskania dodatkowych informacji zalecamy skontaktować się ze Sprzedawcą.

- Ogólny przegląd pojazdu, m.in. świec zapłonowych, przewodów wysokiego napięcia, zapłonu itd. trzeba wykonywać zgodnie z instrukcją obsługi.
- Wykonanie przeglądu musi być udokumentowane w książeczce serwisowej i gwarancyjnej, zgodnie z wymaganiami firmy Opel.
- Zalecamy wykonywanie przeglądu w Autoryzowanym Serwisie marki Opel posiadającym autoryzację na obsługę instalacji LPG.
- Czynności regulacyjne i naprawy zalecamy wykonywać w Autoryzowanym Serwisie marki Opel posiadającym autoryzację na obsługę instalacji LPG.
- Należy przestrzegać wyznaczonych przepisami prawnymi okresów międzyprzeglądami układu zasilania gazem.

**Samochody z zasilaniem LPG**

Książeczkę serwisową i gwarancyjną należy zawsze przewozić w pojeździe, ponieważ stanowi dowód potwierdzający wykonanie wymaganych czynności serwisowych.

**Naprawa podzespołów**

Naprawę podzespołów instalacji gazu ciekłego (LPG = Liquefied Petroleum Gas) należy powierzać wyłącznie Autoryzowanym Serwisom marki Opel, które posiadają autoryzację do wykonywania obsługi okresowej pojazdów wyposażonych w instalację LPG.

W celu uzyskania dodatkowych informacji zalecamy skontaktować się ze Sprzedawcą.

40 Samochody z zasilaniem LPG

**Przedłady**  
 W razie niezgodności, należy zachowywać następujące okresy międzyobsługowe dla układu zasilania gazem LPG.  
 30 000 km  
 ■ Wymienić filtr gazu  
 ■ Wymienić świece zapłonowe  
 10 lat  
 ■ Wymienić zbiornik gazu ciekłego LPG

**1. Obsługa okresowa 30 000 km**

Data	km
Tak	Nr
<input type="checkbox"/>	<input type="checkbox"/>
<input type="checkbox"/>	<input type="checkbox"/>

Wymieniono filtr gazu  
 Wymieniono świece zapłonowe

Podpis i pieczęć  
 Autoryzowanego Serwisu marki Opel  
 posiadającego autoryzację do wykonywania obsługi okresowej pojazdów wyposażonych w instalację gazową

**2. Obsługa okresowa 60 000 km**

Data	km
Tak	Nr
<input type="checkbox"/>	<input type="checkbox"/>
<input type="checkbox"/>	<input type="checkbox"/>

Wymieniono filtr gazu  
 Wymieniono świece zapłonowe

Podpis i pieczęć  
 Autoryzowanego Serwisu marki Opel  
 posiadającego autoryzację do wykonywania obsługi okresowej pojazdów wyposażonych w instalację gazową

**3. Obsługa okresowa 90 000 km**

Data	km
Tak	Nr
<input type="checkbox"/>	<input type="checkbox"/>
<input type="checkbox"/>	<input type="checkbox"/>

Wymieniono filtr gazu  
 Wymieniono świece zapłonowe

Podpis i pieczęć  
 Autoryzowanego Serwisu marki Opel  
 posiadającego autoryzację do wykonywania obsługi okresowej pojazdów wyposażonych w instalację gazową

**4. Obsługa okresowa 120 000 km**

Data	km
Tak	Nr
<input type="checkbox"/>	<input type="checkbox"/>
<input type="checkbox"/>	<input type="checkbox"/>

Wymieniono filtr gazu  
 Wymieniono świece zapłonowe

Podpis i pieczęć  
 Autoryzowanego Serwisu marki Opel  
 posiadającego autoryzację do wykonywania obsługi okresowej pojazdów wyposażonych w instalację gazową

**5. Obsługa okresowa 150 000 km**

Data	km
Tak	Nr
<input type="checkbox"/>	<input type="checkbox"/>
<input type="checkbox"/>	<input type="checkbox"/>

Wymieniono filtr gazu  
 Wymieniono świece zapłonowe

Podpis i pieczęć  
 Autoryzowanego Serwisu marki Opel  
 posiadającego autoryzację do wykonywania obsługi okresowej pojazdów wyposażonych w instalację gazową

6. Obsługa okresowa 180 000 km

Data \_\_\_\_\_ km

Tak Nr \_\_\_\_\_

Wymieniono filtr gazu

Wymieniono świece  
zapłonowe

Podpis i pieczęć  
Autoryzowanego Serwisu marki Opel  
posiadającego autoryzacje do  
wykonywania obsługi okresowej  
pojazdów wyposażonych w  
instalację gazową

Dowód naprawy

Data \_\_\_\_\_

km \_\_\_\_\_

Wykonane czynności, wymienione części

Test szczelności (wynik) \_\_\_\_\_

Tester \_\_\_\_\_

Podpis \_\_\_\_\_

Podpis i pieczęć  
Autoryzowanego Serwisu marki Opel  
posiadającego autoryzacje do  
wykonywania obsługi okresowej  
pojazdów wyposażonych w  
instalację gazową

Data \_\_\_\_\_

km \_\_\_\_\_

Wykonane czynności, wymienione części

Test szczelności (wynik) \_\_\_\_\_

Tester \_\_\_\_\_

Podpis \_\_\_\_\_

Podpis i pieczęć  
Autoryzowanego Serwisu marki Opel  
posiadającego autoryzacje do  
wykonywania obsługi okresowej  
pojazdów wyposażonych w  
instalację gazową

Data \_\_\_\_\_

km \_\_\_\_\_

Wykonane czynności, wymienione części

Test szczelności (wynik) \_\_\_\_\_

Tester \_\_\_\_\_

Podpis \_\_\_\_\_

Podpis i pieczęć  
Autoryzowanego Serwisu marki Opel  
posiadającego autoryzacje do  
wykonywania obsługi okresowej  
pojazdów wyposażonych w  
instalację gazową

44 Samochody z zasilaniem LPG

<p>Data _____</p> <p>km _____</p> <p>Wykonane czynności, wymienione części _____</p> <p>_____</p> <p>_____</p> <p>Test szczelności (wynik) _____</p> <p>_____</p> <p>_____</p> <p>Tester _____</p> <p>Podpis _____</p> <p style="font-size: small;">Podpis i pieczęć Autoryzowanego Serwisu marki Opel posiadającego autoryzację do wykonywania obsługi okresowej poprzez wyposażonych w instalację gazową</p>	<p>Data _____</p> <p>km _____</p> <p>Wykonane czynności, wymienione części _____</p> <p>_____</p> <p>_____</p> <p>Test szczelności (wynik) _____</p> <p>_____</p> <p>_____</p> <p>Tester _____</p> <p>Podpis _____</p> <p style="font-size: small;">Podpis i pieczęć Autoryzowanego Serwisu marki Opel posiadającego autoryzację do wykonywania obsługi okresowej poprzez wyposażonych w instalację gazową</p>
<p>Data _____</p> <p>km _____</p> <p>Wykonane czynności, wymienione części _____</p> <p>_____</p> <p>_____</p> <p>Test szczelności (wynik) _____</p> <p>_____</p> <p>_____</p> <p>Tester _____</p> <p>Podpis _____</p> <p style="font-size: small;">Podpis i pieczęć Autoryzowanego Serwisu marki Opel posiadającego autoryzację do wykonywania obsługi okresowej poprzez wyposażonych w instalację gazową</p>	<p>Data _____</p> <p>km _____</p> <p>Wykonane czynności, wymienione części _____</p> <p>_____</p> <p>_____</p> <p>Test szczelności (wynik) _____</p> <p>_____</p> <p>_____</p> <p>Tester _____</p> <p>Podpis _____</p> <p style="font-size: small;">Podpis i pieczęć Autoryzowanego Serwisu marki Opel posiadającego autoryzację do wykonywania obsługi okresowej poprzez wyposażonych w instalację gazową</p>

Informacja na temat Autoryzowanych Serwisów marki Opel dostępna są u Sprzedawcy oraz na stronie internetowej [www.opel.pl](http://www.opel.pl).

### Opel Assistance

Kupując nowy samochód marki Opel dokonali panstwo świetnego wyboru. Jest to samochód zapewniający przyjemność z jazdy, niezawodność, komfort i bezpieczeństwo. Jednym z elementów bezpieczeństwa jest indywidualny serwis, dzięki któremu właściciele samochodów nigdy nie pozostanie bez środka transportu.

W razie wystąpienia problemów technicznych, pomimo zastosowania najnowszych rozwiązań technologicznych i najwyższych standardów jakości przy produkcji samochodu, nie trzeba się niepokoić. Ewentualna awaria nie stanowi powodu do paniki. Opel Assistance szybko przywróci pełną sprawność samochodu. Wystarczy zadzwonić pod numer Opel Assistance, a nasi wykwalifikowani, uczynni pracownicy zajmą się resztą. W okresie 12 miesięcy od daty pierwszej rejestracji lub dostarczenia nowego samochodu Opel zapewnimy całodobową obsługę w ponad 40 krajach Europy.

Aby skorzystać z usług Opel Assistance w okresie pierwszych 12 miesięcy od daty pierwszej rejestracji, wystarczy przeprowadzić przegląd okresowe samochodu zgodnie z zaleceniami firmy Opel.

**Ważne:**  
Aby uzyskać odpowiednią obsługę w razie wystąpienia awarii, należy najpierw bezwzględnie zadzwonić do Centrum Opel Assistance.

Koszty usług, które nie zostały zorganizowane za pośrednictwem Centrum Opel Assistance bądź wstępnie zatwierdzone przez Centrum Opel Assistance nie będą zwracane. Usługę Opel Assistance zapewnia firma Opel.

Numery telefonów Centrów Opel Assistance w Polsce: +48 800 707 750

Za granicą, należy zadzwonić do najbliższego Centrum Opel Assistance. Lista wszystkich krajów oraz przypisanych numerów telefonów alarmowych znajduje się na końcu niniejszego rozdziału. W razie trudności z uzyskaniem połączenia z numerem najbliższego Centrum Opel Assistance lub problemów językowych można zadzwonić na numer Centrum Opel Assistance w Polsce: +48 61 831 99 36

### Usługi świadczone w ramach Opel Assistance:

- Pomoc drogowa
- Holowanie
- Wynajem samochodu
- Przewóz do celu podróży lub do miejsca zamieszkania
- Zakwaterowanie w hotele
- Odbiór samochodu
- Pomoc w formalnościach bankowych

### Zanim zadzwonisz...

- Przygotuj następujące informacje:
  - Kontaktowy numer telefonu
  - Dokładne miejsce zdarzenia
  - Przynajmniej jeden opis awarii
  - Numer identyfikacyjny pojazdu (VIN) i numer rejestracyjny
  - Kolor pojazdu
  - Datę pierwszej rejestracji pojazdu
  - Książeczka serwisowa i gwarancyjna.

### Definicje

**Awaria**  
Awaria stanowi nagłą i nieprzewidywalną niesprawność ubezpieczonego samochodu, spowodowaną ustępką elementów mechanicznych bądź instalacji elektrycznej, która czyni samochód niezdatnym do jazdy i jest objęta gwarancją techniczną. Termin ten obejmuje również:

- uszkodzenia ogumienia,
- utrata zasilania z akumulatora,
- uszkodzenie kluczyków.

Termin „awaria” nie obejmuje zdarzeń takich, jak: ogólne wyczerpanie z rynku wadliwego produktu, rutynowe lub inne kontrole i przeglądy serwisowe czy montaż wyposażenia dodatkowego.

Wypadki, kradzieże, pożar, zbiecie szyby, zgubienie kluczyków, zatrzasnięcie kluczyków w samochodzie, stosowanie niewłaściwego paliwa, brak paliwa i uszkodzenia przyczepy nie są uważane za awarie w powyższym znaczeniu tego słowa.

**Szczegółowy opis usług****1. Pomoc drogowa**

Jeśli ubezpieczony samochód stanie się niezdolny do jazdy na skutek awarii, Centrum Opel Assistance wysła samochód pomocy drogowej w celu dokonania niezbędnych napraw w miejscu postoju oraz pokrywa koszty takiej wysyłki, jak również koszty przejazdu do miejsca zdarzenia i z powrotem oraz koszty materiałów zużytych przez samochód pomocy drogowej.

Czynności serwisowe podjęte w ramach pomocy drogowej nie mają wpływu na gwarancję.

Pomoc drogowa może być świadczona tylko na drogach ogólnie dostępnych dla ruchu oraz w miejscu zamieszkania, pod warunkiem, że jest możliwa do przeprowadzenia i dozwolona przepisami prawa. Pomoc drogowa nie obejmuje ztrowienia samochodu.

Pomoc drogowa obejmuje również usługi wypływające na bezpieczeństwo jazdy, występujące w następujących elementach: pasy bezpieczeństwa,

wyderzaki szyby przedniej, kierunkowskazy oraz światła przednie i tylne.

**2. Holowanie**

Jeśli ubezpieczony samochód stanie się niezdolny do jazdy, a pomoc drogowa opisana w punkcie 1 nie przyniesie rezultatów, Centrum Opel Assistance zapewni jego holowanie. Samochód zostanie odholowany do najbliższego Autoryzowanego Serwisu marki Opel.

Jeśli awaria nastąpi w pobliżu pierwotnego miejsca zakupu, na żądanie samochodu może zostać odholowany do jemu podległego Autoryzowanego Serwisu marki Opel, pod warunkiem, że nie spowoduje to wzrostu kosztów.

Przyczepa ciągnięta przez samochód zostanie odholowana do tego samego warsztatu naprawczego.

**3. Samochód zastępczy (Samochód zastępczy do własnej dyspozycji)**

Gdy ubezpieczony pojazd jest ułnużony w wyniku awarii, pomoc drogowa określona w punkcie 1 jest nieskuteczna, a naprawa w warsztacie, do którego pojazd zostanie zaholowany, wymaga ponad 2 godzin, Centrum Opel Assistance zapewni samochód zastępczy tej samej klasy. Koszty związane z samochodem zastępczym są pokrywane przez ubezpieczyciela (za wyjątkiem dodatkowo wymaganých opłat, kosztów operacyjnych, kosztów dostarczenia pojazdu oraz ryzyka własnego) do czasu zakończenia naprawy, ale nie dłużej niż do 4 dni. Należy pamiętać, że wypóżyżalnie samochodów często wymagają karty kredytowej lub depozytu jako zabezpieczenia i mogą stosować ograniczenia, zgodnie z własnymi ogólnymi warunkami wynajmu samochodów. W takim przypadku beneficjent zobowiązany jest do użycia swojej karty kredytowej celem dokonania zabezpieczenia lub złożenia depozytu.

Usługa ta nie jest dostępna w przypadku wybrania usługi opisanej w punkcie 4 (Przewóz do celu podróży/miejsca zamieszkania) lub w punkcie 5 (Zakwaterowanie w hotelu).

W przypadku, gdyby beneficjent chciał przekroczyć granicę wynajętym samochodem, powinien powiadomić o tym fakcie Centrum Opel Assistance przed wybraniem usługi wynajmu samochodu, gdyż w niektórych przypadkach mogą mieć tutaj zastosowanie pewne ograniczenia.

**4. Przewóz do celu podróży/miejsca zamieszkania (koleją lub samolotem)**

Jeśli ubezpieczony samochód stanie się niezdolny do jazdy na skutek awarii, a naprawa w warsztacie, do którego samochód został odholowany, nie może zostać zakończona tego samego dnia, Centrum Opel Assistance pokryje koszt biletu kolejowego na przejazd pierwszą klasą. Jeśli czas podróży koleją przekracza 6 godzin, Centrum Opel Assistance pokryje koszt biletu lotniczego na przelot klasą ekonomiczną. Pokrywane są koszty

przejazdu lub przelotu osoby bądź osób upoważnionych, od miejsca wystąpienia awarii do miejsca zamieszkania lub pierwotnego celu podróży, który należy wykonać. Zwrot kosztów nie może przekroczyć 613 Euro na osobę.

Usługa ta nie jest dostępna w przypadku wybrania usługi opisanej w punkcie 3 (Wynajem samochodu) lub w punkcie 5 (Zakwaterowanie w hotelu).

**5. Zakwaterowanie w hotelu**

Jeśli ubezpieczony samochód stanie się niezdolny do jazdy na skutek awarii, znajduje się w odległości co najmniej 80 km od miejsca zamieszkania osoby lub osób upoważnionych, naprawa nie może zostać zakończona tego samego dnia, a osoba lub osoby upoważnione muszą przerocować, Centrum Opel Assistance pokryje koszty zakwaterowania w hotelu 3-gwiazdkowym lub podobnej kategorii. Osobie lub osobom upoważnionym zostaną zwrócone koszty zakwaterowania w hotelu poniesione do czasu zakończenia naprawy, maksymalnie do 4 nocy.

Zwrócone zostają tylko koszty zakwaterowania, bez usług dodatkowych.

Usługa ta nie jest dostępna w przypadku wybrania usługi opisanej w punkcie 3 (Wynajem samochodu) lub w punkcie 4 (Przewóz do celu podróży/miejsca zamieszkania).

#### 6. Opcja łączona

W wyjątkowych przypadkach można połączyć ze sobą usługi opisane w punktach 3 (Wynajem samochodu), 4 (Przewóz do celu podróży/miejsca zamieszkania) i 5 (Zakwaterowanie w hotelu). Wymaga to jednak wyrażnej zgody Centrum Opel Assistance.

#### 7. Odbiór samochodu

Jeśli po naprawie ubezpieczony samochód ma zostać odebrany przez właściciela, kierowcę lub upoważnionego przedstawiciela, zwrócone zostaną koszty bilietu kolejowego na przejazd przekraczającego 6 godzin, pokryty zostanie koszt bilietu lotniczego na przedział klasą ekonomiczną.

Koszty przejazdu koleją lub przelotu zwracane są tylko za jedną osobę, do kwoty 613 Euro.

#### 8. Przesyłka części zamiennych

Jeśli do naprawy samochodu po awarii za granicą potrzebne są określone części zamienne, które są niedostępne w kraju, w którym awaria nastąpiła, Centrum Opel Assistance przesyła takie części do odpowiedniego warsztatu naprawczego lub na najbliższe lotnisko. Ponadto, Centrum Opel Assistance zaleca wszelkie formalności celne.

Koszty przesyłki pokrywa Centrum Opel Assistance. Koszty części zamiennych i opłat celnych pokrywa użytkownik.

#### 9. Formalności bankowe

W razie wystąpienia sytuacji awaryjnej związanej z naprawą ubezpieczonego samochodu za granicą, Centrum Opel Assistance udzieli wszelkich niezbędnych informacji i pomocy w najszerszym możliwym zakresie w uzyskaniu osobistej linii kredytowej w lokalnym banku.

### Warunki ogólne

#### 1. Początek ochrony ubezpieczeniowej

W przypadku nowych samochodów zarejestrowanych w programie Opel Assistance ochrona ubezpieczeniowa rozpoczyna się w dniu pierwszej rejestracji lub wydania samochodu Klientowi, zależnie od tego, które z tych zdarzeń nastąpi wcześniej.

2. Okres ochrony ubezpieczeniowej  
Do 12 miesięcy od daty pierwszej rejestracji.

Odrośnie opcji wydłużenia okresu ubezpieczenia prosimy o kontakt z pracownikiem lokalnego Autoryzowanego Dealera marki Opel.

#### 3. Warunek

Przebiegi okresowe muszą być przeprowadzane zgodnie z zaleceniami producenta. Ochrona Assistance nie obejmuje usterek wynikających ze stosowania części innych niż oryginalne części firmy Opel.

#### 4. Dostępność usług

Przez 24 godziny na dobę, 365 (366) dni w roku.

#### 5. Ubezpieczenie obejmuje:

Wszystkie nowe samochody marki Opel nabyte jako fabrycznie nowe od Autoryzowanego Dealera marki Opel i zarejestrowane.

Samochody do wypożyczeń, do szkół jazdy oraz wykorzystywane do zarobkowego przewozu osób są objęte ubezpieczeniem wyłącznie w zakresie „Pomocy drogowej i „Holowania”.

#### 6. Zakres

Ochrona ubezpieczeniowa obejmuje szkody powstałe na obszarze geograficznym Europy,

w następujących krajach: Andora, Belgia, Bośnia i Hercegowina, Bułgaria, Cypr, Dania, Estonia, Finlandia, Francja, Niemcy, Gibraltar, Grecja, Wielka Brytania, Węgry, Islandia, Włochy, Chorwacja, Łotwa, Lichtenstein, Litwa, Luksemburg, Macedonia (FYROM), Malta, Monako, Holandia, Irlandia Północna, Norwegia,

Austria, Polska, Portugalia, Republika Irlandii, Rumunia, Rosja, San Marino, Szwajcaria, Szwajcaria, Serbia, Czarnogóra, Słowacja, Słowenia, Hiszpania, Czechy, Turcja, Kosowo. Numery telefonów w poszczególnych krajach podano na końcu niniejszej broszury.

#### 7. Osoby upoważnione

Ochroną ubezpieczeniową objęty jest właściciel, upoważniony kierowca i wszyscy upoważnieni pasażerowie ubezpieczonego samochodu, maksymalnie 9 osób.

#### 8. Szkody nie objęte ochroną ubezpieczeniową

Następujące szkody nie są objęte ochroną ubezpieczeniową:

■ Szkody będące następstwem zdarzenia siły wyższej, wojny, strajku, i rękazów władz, wybuchu przedmiotów, jak również działania czynników jądrowych i promieniotwórczych;

■ Szkody wynikające z udziału w wysiadaniach samochodowych i związanych z tym jazdami treningowych;

■ Szkody związane z uszkodzeniem ładunku bądź utratą, zysków w następstwie awarii;

■ Awarie wynikające z uszkodzenia bądź wady fabrycznej przyczepy;

■ Straty powstałe w wyniku kradzieży, pożaru\* lub aktów wandalizmu\* dokonanych na ubezpieczonym pojeździe.

■ Awarie wynikające z zamontowania części zamiennych bądź akcesoriów, które nie są rekomendowane przez producenta.

\* W takich sytuacjach, jak również w przypadku zgubienia kluczyków, zatłuszczenia kluczyków w samochodzie, całkowitego opróżnienia zbiornika paliwa oraz wypadku samochodowego, Centrum Opel Assistance pomaga kierowcy w zorganizowaniu dalszej podróży. Koszty docelowych usług ponosi właściciel pojazdu.

## 52 Opel Assistance

**9. Dostępność i ograniczenia**  
 Wszystkie usługi Opel Assistance są równie dostępne dla samochodów w leasingu oraz samochodów szkolonych wykorzystywanych na potrzeby prywatne.  
 W przypadku samochodów wynajmowanych (bez kierowcy i z kierowcą), samochodów do celów komercyjnych i taksówek dostępne są tylko usługi „Pomoc drogowa” i „Holowanie”. Dla samochodów wynajmowanych długoterminowo (co najmniej 12 miesięcy) na zasadzie leasingu dostępny jest pełen zakres usług.  
 Osoba lub osoby upoważnione mogą wykonywać tylko jeden rodzaj transportu od miejsca wystąpienia awarii do warsztatu naprawczego / wypoczytani samochodów – nie mogą korzystać z kilku różnych środków transportu.

Należy pamiętać, że wypożyczanie samochodów często wymaga karty kredytowej lub depozytu jako zabezpieczenia i mogą stosować ograniczenia (np. odnośnie przekraczania granicy), zgodnie ze swymi ogólnymi warunkami wynajmu samochodów.  
 Wszystkie zapytania powinny być kierowane do Centrum Opel Assistance. W takim przypadku beneficjent zobowiązany jest do użycia swojej karty kredytowej celem dokonania zabezpieczenia lub złożenia depozytu.  
 Opel Assistance nie bierze na siebie odpowiedzialności za jakiegokolwiek niedociągnięcia czy nieprawidłowości w świadczeniu opisanych usług, o ile spowodowane są one działaniem siły wyższej, wojną, strajkiem itd.  
 Dodatkowe ograniczenia można znaleźć w punkcie 8 „Warunków ogólnych”.

## 10. Bezpłatny numer telefonu

W niektórych krajach numery Centrum Opel Assistance są bezpłatne. Gwiazdka obok numeru telefonu oznacza, że jest on bezpłatny.

## Numery telefonów w różnych krajach

	Lokalny numer telefonu	Dzwoniąc z zagranicy
Andora	0034 900 142 142	+34 900 142 142
Austria	0800 20 89 80*	+43 1 25 119 19394
Belgia	(0) 800 167 22*	+32 (2) 233 2612
Bosnia i Hercegowina	0800 20 244	+387 33 282 101
Bulgaria	(02) 966 7352	+359 (2) 986 7352
Chorwacja	(0) 800 7987*	+385 (1) 464 0141
Cypr	(22) 313 131	+357 (22) 313 131
Czarnogóra	0800 81 986*	+382 20 234 038
Czechy	(0) 800 103 103*	+420 261 104 358
Dania	803 030 03*	+45 803 030 03*
Estonia	697 91 91	+372 697 91 91
Finlandia	(0) 800 988 88	+358 800 988 88
Francja (wraz z Korsyka)	(0) 800 040 458*	+33 (4) 721 712 85
Gibraltar	900 142 142*	+34 (91) 593 4125
Grecja	(210) 800 118 0888*	+30 (210) 606 8612
Hiszpania	900 142 142*	+34 (91) 593 4125
Holandia	(0) 800 098 1222*	+31 (70) 314 5117
Irlandia (Republika Irlandii)	18 00 327 327*	+353 1 617 95 60
Islandia	564 38 00	+354 564 38 00
Litwa	(85) 210 44 25	+370 5 210 44 25
Luksemburg	(25) 363 6304	+352 (25) 363 6304



	Lokalny numer telefonu	Dzwoniąc z zagranicy
Łotwa	(67) 566 596	+371 (67) 566 566
Macedonia	(02) 318 1193	+369 (2) 318 1193
Malta	(21) 246 968	+356 (21) 246 968
Monako	+33 4 72 17 12 85	+33 4 72 17 12 85
Niemcy	(0) 800 673 5277	+49 (89) 767 649 63
Norwegia	800 316 11*	+47 800 316 11
Polska	0800 70 77 50*	+48 61 831 99 36
Portugalia	800 206 669*	+351 (21) 942 9106
Rumunia	372 500 096	+40-372 500 096
Serbia	(011) 24 04 351	+381 11 240 43 51
Słowacja	(0) 800 198 344*	+421 (2) 492 059 50
Słowenia	080 88 80*	+386 1 530 53 13
Szwajcaria (wraz z Lichtensteinem)	0800 55 01 42*	+41 58 827 61 58
Szwecja	0771 99 52 00	+46 771 882 222
Turcja	0800 2 11 40 26*	+90 216 560 07 53
Węgry	06 80 200 940*	+36 1 345 17 60
Wielka Brytania	0800 33 22 88 77*	+800 33 22 88 77
Włochy (wraz z Sycylią, Sardynią, San Marino i Watykanem)	800 836 063*	+39 02 661 655 44

\* ) = Numer bezpłatny. W niektórych krajach numery bezpłatne są niedostępne.  
( ) = Nr kierunkowy (zależy w przypadku połączenia lokalnego).

Na tej stronie należy

przykleić naklepkę z danymi

konkretnego samochodu wraz z informacjami dotyczącymi  
podzespołów instalacji gazu ziemnego

lub instalacji gazu płynnego

# OGÓLNE WARUNKI GWARANCJI RENAULT

## Ostrzeżenie:

Poza krajami Europejskiego Obszaru Gospodarczego (EEA), specyfikacja techniczna pojazdów, częstotliwość wykonywania przeglądów i/lub warunki gwarancji mogą być inne niż określone poniżej.

Jeżeli pojazd będzie użytkowany, a tym bardziej – zarejestrowany, w kraju nie należącym do EEA, Klient musi niezwłocznie skontaktować się z importerm RENAULT lub Autoryzowanym Partnerem RENAULT, w celu uzyskania informacji na temat konieczności wprowadzenia ewentualnych zmian do programu obsługi pojazdu, a nawet do samego pojazdu.

## GWARANCJA UMOWNA (GWARANCJA PRODUCENTA)

### 1. CZAS TRWANIA GWARANCJI

W celu uzupełnienia uprawnień ustawowych przysługujących z tytułu wystąpienia wad ukrytych, przewidzianych w kodeksie cywilnym oraz innych obowiązujących aktach prawnych, pojazdy z gamy RENAULT, za wyjątkiem modeli Vel Satis, Espace 4, Laguna 3, Koleos i Latitude wydanych jako pojazdy nowe począwszy od 1 stycznia 2008 r., są objęte gwarancją z tytułu wszelkich wad materiałowych, montażowych lub produkcyjnych, w ramach Gwarancji Producenta, przez okres 24 miesiące, bez ograniczenia przebiegu, licząc od daty wydania pojazdu, która figuruje w Karcie Przeglądów i Gwarancji przekazywanej Klientowi w chwili wydania samochodu.

\* Warunki specjalne dotyczące modeli Vel Satis, Espace 4, Laguna 3, Koleos i Latitude wydanych jako pojazdy nowe począwszy od 1 stycznia 2008 r.:

W celu uzupełnienia uprawnień ustawowych przysługujących z tytułu wystąpienia wad ukrytych, przewidzianych w kodeksie cywilnym oraz innych obowiązujących aktach prawnych, modele Vel Satis, Espace 4, Laguna 3, Koleos i Latitude wydane jako pojazdy nowe począwszy od 1 stycznia 2008 r., są objęte gwarancją z tytułu wszelkich wad materiałowych, montażowych lub produkcyjnych, w ramach Gwarancji Producenta, przez okres 36 miesięcy z ograniczeniem do przebiegu 150 000 km zgodnie z następującymi warunkami: gwarancja ma zastosowanie bez ograniczenia przebiegu przez okres pierwszych 24 miesięcy i zostaje ograniczona do momentu osiągnięcia przebiegu 150 000 km liczonego od dnia wydania pojazdu w ciągu następujących 12 miesięcy, lub upływu 36 miesięcy od dnia wydania pojazdu, jeżeli przebieg 150 000 km nie został w tym czasie osiągnięty.

Gwarancja zaczyna obowiązywać od daty wydania pojazdu figurującej w Karcie Przeglądów i Gwarancji wydanej Klientowi wraz z pojazdem.

W pozostałych przypadkach mają zastosowanie wszystkie postanowienia Gwarancji Umownej (Gwarancji Producenta).

Gwarancja Umowna Renault nie wyłącza, nie ogranicza, ani nie zawieszają uprawnień kupującego wynikających z obowiązujących odrębnych przepisów.

### 2. ZASIĘG TERYTORIALNY

Niniejsza gwarancja znajduje zastosowanie w przypadku wszystkich samochodów sprzedanych jako pojazdy nowe, o ile są one użytkowane i zarejestrowane w następujących krajach europejskich:

ANDORA – AUSTRIA – BELGIA – BOŚNIA HERCEGOWINA – BULGARIA – CHORWACJA – CZECHY – CYPR – DANIA – ESTONIA – FINLANDIA – FRANCJA – GRECJA – HISPANIA – HOLANDIA – IRLANDIA – ISLANDIA – LIECHTENSTEIN – LITWA – LUKSEMBURG – ŁOTWA – MACEDONIA – MALTA – MONAKO – NIEMCY – NORWEGIA – POLSKA – PORTUGALIA – RUMUNIA – SAN MARINO – SERBIA – CZARNOGÓRA – SŁOWACJA – SŁOWENIA – SZWAJCARIA – SZWECJA – WĘGRY – WIELKA BRYTANIA – WŁOCHY

W przypadku pojazdu, który ma być zarejestrowany po raz pierwszy w strefie terytorialnej określonej powyżej, znajduje zastosowanie gwarancja obowiązująca w miejscu pierwszej rejestracji samochodu.

W przypadku pojazdu, który ma być użytkowany i zarejestrowany poza strefą terytorialną określoną powyżej, niniejsza gwarancja nie znajduje zastosowania.

### 3. ZAKRES ZASTOSOWANIA GWARANCJI

#### Klient ma prawo do:

- bezpłatnego usunięcia (części i robocizna) wszelkich wad materiałowych lub montażowych stwierdzonych w pojeździe w sposób należyty i zgłoszonych z inicjatywą Klienta lub upoważnionej przez niego osoby, oraz do ewentualnej naprawy szkód powstałych w wyniku tych wad w innych częściach pojazdu. Decyzję o tym, czy wadliwą część należy naprawić, czy wymienić, podejmuje Autoryzowany Partner RENAULT, przekazując odpowiednią informację Klientowi,
- korzystania z usług Assistance przez 24h na dobę, na warunkach określonych w rozdziale „Assistance”.

#### Gwarancja Producenta nie obejmuje:

- pośrednich skutków ewentualnej wady (straty eksploatacyjne, unieruchomienie pojazdu, itd.),
- elementów pojazdu, które zostały poddane modyfikacji, jak również skutków

(zniszczenie, przedwczesne zużycie, uszkodzenie, itd.) tych modyfikacji dla innych części lub podzespołów pojazdu, albo dla ogólnych parametrów pojazdu,

– kosztów poniesionych przez Klienta w ramach realizacji przeglądów okresowych zalecanych przez Producenta,

– wymiany części na skutek ich normalnego zużycia związanego z eksploatacją pojazdu i jego przebiegiem,

– uszkodzeń będących skutkiem niewłaściwej obsługi pojazdu, a zwłaszcza nieprzestrzegania zaleceń dotyczących obsługi, okresowych przeglądów lub innych czynności przewidzianych w Karcie Przeglądów i Gwarancji oraz Instrukcji Obsługi,

– uszkodzeń powstałych wskutek następujących przyczyn zewnętrznych:

- wypadki, zderzenia, zadrapania, rysy, ślady powstałe w wyniku uderzeń zwirow lub innych przedmiotów oraz gradu, akty wandalizmu,
- nieprzestrzeganie zaleceń producenta,
- opady związane z zanieczyszczeniem atmosfery, zanieczyszczenia pochodzenia roślinnego, np. żywica, pochodzenia zwierzęcego, np. placie odchody, zanieczyszczenia chemiczne,
- przewożonych produktów,
- stosowanie paliwa nieodpowiedniej jakości,
- montaż akcesoriów nie posiadających homologacji Producenta,
- montaż akcesoriów posiadających homologację Producenta, zainstalowanych w sposób niezgodny z jego zaleceniami,

– uszkodzeń spowodowanych działaniem siły wyższej: wylądowanie atmosferyczne, pożar, powódź, trzęsienie ziemi, działania wojenne, rozruchy społeczne i zamachy.

– kosztów dostarczenia samochodu do Autoryzowanego Partnera Renault w przypadku, gdy pojazd nie jest unieruchomiony i gdy wada nie wpływa na bezpieczeństwo jego eksploatacji.

### 4. JAK DZIAŁA GWARANCJA PRODUCENTA?

W celu skorzystania z Gwarancji Producenta Klient powinien:

– posiadać Kartę Przeglądów i Gwarancji oraz upewnić się, że została wpisana data wydania pojazdu, **wpisanie tej daty jest warunkiem nabycia uprawnień w ramach Gwarancji**,

– zgłosić się do jednego z Autoryzowanych Partnerów RENAULT, którzy posiadają wyłączne upoważnienie do wykonywania napraw z tytułu Gwarancji Producenta,

– okazać należycie wypełnioną instrukcję obsługi samochodu, z potwierdzeniem praw gwarancyjnych i dokonania przeglądów zalecanych przez Producenta (części: „potwierdzenie dokonania przeglądu” oraz „kontrola antykorozyjna”),

– możliwie jak najszybciej udokumentować za pośrednictwem Autoryzowanego Partnera RENAULT lub zgłosić na piśmie, istnienie wady objętej Gwarancją Producenta. Jeżeli pojazd jest unieruchomiony, Klient powinien zgłosić się do najbliższego Autoryzowanego Partnera RENAULT lub skontaktować się z RENAULT Assistance.

**Gwarancja Producenta nie znajduje zastosowania, a RENAULT S.A.S. i Autoryzowani Partnerzy RENAULT są zwolnieni z wszelkiej odpowiedzialności z tego tytułu w przypadku, gdy:**

– pojazd był eksploatowany w warunkach niezgodnych z zaleceniami znajdującymi się w instrukcji obsługi, Karcie Przeglądów i Gwarancji i niniejszych Warunkach Gwarancyjnych (np. nadmierne obciążenie pojazdu lub używanie go w zawodach sportowych jakiegokolwiek typu),

– stwierdzona wada wynika z faktu, że Klient zlecił naprawę lub obsługę pojazdu objętą gwarancją do sieci Autoryzowanych Partnerów RENAULT i zalecenia Producenta odnośnie napraw lub obsługi pojazdu nie były przestrzegane.

W zamian za części dostarczone przez RENAULT z tytułu Gwarancji Producenta, części wymienione w ramach realizacji tej gwarancji stają się pełnoprawną własnością RENAULT.

Wszystkie naprawy (części i robocizna), wykonane w ramach Gwarancji Producenta, są objęte tą gwarancją aż do zakończenia pierwotnego okresu jej ważności.

Poza krajem pierwszej rejestracji pojazdu określonym w artykule 2 „zasięg terytorialny”, Gwarancja Producenta obowiązuje na takich samych zasadach jak w kraju pierwszej rejestracji, o ile pojazd jest użytkowany i pozostaje zarejestrowany w strefie terytorialnej objętej zakresem gwarancji (patrz artykuł 2).

Przeniesienie prawa własności do pojazdu nie ma wpływu na warunki zastosowania Gwarancji Producenta.

Gwarancja Renault nie uprawnia do wymiany samochodu na nowy.

### 5. RENAULT ASSISTANCE

#### Beneficjenci

Klient lub upoważniony przez niego kierowca oraz pasażerowie przewożeni bezpłatnie w ilości odpowiadającej liczbie miejsc wpisanej do dowodu rejestracyjnego, są uprawnieni do korzystania ze świadczeń Assistance na poniższych warunkach, przy czym w przypadku modeli Vel Satis, Espace 4, Laguna 3, Koleos i Latitude znajdują zastosowanie specjalne warunki określone w rozdziale „Gwarancja mobilności”

Zdarzenie uprawniające do skorzystania ze świadczeń

Unieruchomienie pojazdu z powodu awarii wskutek wystąpienia nieprzewidzianej usterki mechanicznej, elektrycznej lub elektronicznej objętej zakresem Gwarancji Producenta.

#### Realizacja świadczeń Assistance

Świadczenia Assistance są realizowane wyłącznie przez RENAULT Assistance.

Przed skontaktowaniem się z RENAULT Assistance, Klient powinien przygotować

wymienione poniżej informacje, aby zapewnić większą skuteczność pomocy:

– Dokładne miejsce położenia pojazdu, w którym wystąpiła awaria: ulica i numer, droga

i slupek kilometrowy, oznaczenia wizualne, itd.

- Identyfikacja pojazdu: numer identyfikacyjny VIN figurujący w Karcie Przegladów i Gwarancji, numer rejestracyjny pojazdu, typ silnika.
- Telefon, pod którym można skontaktować się z Klientem.

Po zgłoszeniu awarii przez Klienta i w zależności od jego sytuacji, RENAULT Assistance organizuje świadczenia określone poniżej i pokrywa ich koszt, z zastrzeżeniem poniższych postanowień.

Klient nie musi pokrywać zaliczkowo kosztów, za wyjątkiem kosztów skontaktowania się z Renault Assistance oraz stosownie do obowiązujących przepisów, kosztów holowania, gdy pojazd jest holowany na autostradzie lub na drodze porównywalnej z autostradą. W takim przypadku Klient musi przekazać odpowiednią informację do RENAULT Assistance, gdy tylko zjedzie z autostrady lub z drogi porównywalnej z autostradą.

**UWAGA: RENAULT Assistance nie pokrywa wydatków poniesionych przez Klienta, na które nie została udzielona wcześniejsza zgoda.**

#### a) Usunięcie awarii na miejscu

W miarę możliwości RENAULT Assistance organizuje usunięcie awarii na miejscu, w jak najkrótszym czasie.

Jeżeli awaria nie może zostać usunięta na miejscu i konieczne jest odholowanie pojazdu, kierowca oraz pasażerowie określani w rozdziale „Beneficjenci” są uprawnieni do następujących świadczeń (punkty od b do h):

#### b) Holowanie

Pojazd zostanie odholowany do najbliższego serwisu RENAULT lub w razie jego braku, w niektórych krajach europejskich, do najbliższego serwisu, który może wykonać naprawę. Użytkownicy pojazdów RENAULT dostarczonych przez firmy specjalizujące się w wynajmie „krótkoterminowym” oraz użytkownicy pojazdów RENAULT do przewozu osób w których liczba miejsc siedzących jest większa niż 9 lub pojazdów RENAULT modyfikowanych ( chłodnia, nauka jazdy, taksówka, itp.) są uprawnieni wyłącznie do usunięcia awarii na miejscu lub holowania.

#### Świadczenia dodatkowe:

Jeżeli pojazd nie można naprawić w ciągu dnia, albo czas trwania naprawy, zgodnie z tabelą normalnych czasów RENAULT, przekracza 3 godziny, Klient jest uprawniony do skorzystania, zależnie od swojej sytuacji, z jednego z następujących świadczeń dodatkowych\*. Świadczeń c, d, e i g nie można ze sobą łączyć. Świadczenie f można łączyć z jednym z określonych poniżej świadczeń c, d lub e:

#### c) Zakwaterowanie

Jeżeli pojazd znajduje się w odległości ponad 50 km od miejsca stałego zamieszkania Klienta, a Klient chce poczekać na miejscu na wykonanie naprawy, RENAULT Assistance może zorganizować i pokryć koszt zakwaterowania Klienta i jego pasażerów przez okres nie dłuższy niż trzy doby, w hotelu wybranym przez RENAULT Assistance. Koszty wyżywienia (oprócz śniadania), korzystania z baru i z telefonu są pokrywane przez Klienta.

W przypadku pojazdów, w których wykonano dodatkowe zabudowy lub wprowadzono inne modyfikacje ( chłodnia, samochód do nauki jazdy, taksówka, itd.), pojazdów RENAULT do przewozu osób, w których liczba miejsc siedzących jest większa niż 9 lub pojazdów będących przedmiotem „krótkoterminowego” wynajmu, świadczenie „zakwaterowanie” nie znajduje zastosowania.

#### d) Kontynuowanie podróży – lub – e) powrót do miejsca zamieszkania

Jeżeli Klient nie chce czekać na miejscu na wykonanie naprawy pojazdu, RENAULT ASSISTANCE może zorganizować i pokryć koszt kontynuowania podróży najkrótszą trasą:

- pociągiem,
- samolotem w klasie turystycznej, jeżeli przejazd na tej trasie koleją zajmuje więcej niż 8 godzin,
- statkiem,
- taksówką, jeśli odległość nie przekracza 100 km,
- jakimkolwiek innym środkiem transportu, który jest najlepiej dostosowany do sytuacji i dostępny w danym miejscu.

Wyboru środka transportu dokonuje RENAULT ASSISTANCE uwzględniając o ile to możliwe uwagi Klienta.

W przypadku pojazdów, w których wykonano dodatkowe zabudowy lub wprowadzono inne modyfikacje (chłodnia, samochód do nauki jazdy, taksówka, itd.), pojazdów RENAULT do przewozu osób, w których liczba miejsc siedzących jest większa niż 9 lub pojazdów będących przedmiotem „krótkoterminowego” wynajmu, świadczenie „kontynuowanie podróży” nie znajduje zastosowania.

#### f) Odbiór naprawionego pojazdu

W celu umożliwienia odbioru naprawionego pojazdu RENAULT ASSISTANCE udostępnia Klientowi lub wyznaczonej przez niego osobie jeden ze środków transportu określonych w punkcie „Kontynuowanie podróży / powrót do miejsca zamieszkania”.

#### g) Pojazd zastępczy

Klient jest uprawniony do skorzystania z pojazdu zastępczego, który może mu być udostępniony nieodpłatnie przez RENAULT na okres nie dłuższy niż 3 dni, i który będzie należał do kategorii B, zależnie od lokalnych możliwości.

Użytkowanie pojazdu zastępczego musi się odbywać zgodnie z ogólnymi warunkami wynajmu obowiązującymi w firmie udostępniającej samochód.

Pojazd musi być koniecznie zwrócony w miejscu jego wypożyczenia.

Pozostałe koszty, takie jak dodatkowe ubezpieczenie, opłaty za przejazd lub wydatki na paliwo, są pokrywane przez Klienta.

W przypadku pojazdów, w których wykonano dodatkowe zabudowy lub wprowadzono inne modyfikacje ( chłodnia, samochód do nauki jazdy, taksówka, itd.), pojazdów RENAULT do przewozu osób, w których liczba miejsc siedzących jest większa niż 9 lub pojazdów będących przedmiotem „krótkoterminowego” wynajmu, świadczenie „pojazd zastępczy” nie znajduje zastosowania.

#### h) Koszty połączeń

Wszystkie koszty połączeń między dworcami, lotniskami, hotelami, miejscem zamieszkania Klienta i miejscem pozostawienia pojazdu do naprawy są pokrywane przez RENAULT Assistance.

**UWAGA: RENAULT Assistance nie pokrywa wydatków poniesionych przez Klienta, na które nie została udzielona wcześniejsza zgoda.**

## Oferta Mobilności dla samochodów Vel Satis, Espace 4, Laguna 3, Koleos i Latitude wydanych jako pojazdy nowe począwszy od 1 stycznia 2008 r.

### 1. WARUNKI SPECJALNE W PRZYPADKU UNIERUCHOMIENIA POJAZDU

W przypadku modeli Vel Satis, Espace 4, Laguna 3, Koleos i Latitude obowiązują określone poniżej, specjalne warunki świadczenia usług Assistance i gwarancji mobilności w zakresie wskazanym poniżej. W pozostałym zakresie obowiązują wszystkie warunki wskazane w rozdziale „RENAULT ASSISTANCE”.

#### c) Zakwaterowanie

Jeżeli awaria nie mogła zostać usunięta na miejscu przez Renault Assistance, a pojazd znajduje się w odległości ponad 50 km od miejsca stałego zamieszkania Klienta, Klient może poczekać na wykonanie naprawy.

RENAULT Assistance organizuje i pokrywa koszt zakwaterowania Klienta i przewożonych przez niego pasażerów, w hotelu wybranym przez RENAULT Assistance, zależnie od lokalnych możliwości, przez czas unieruchomienia pojazdu. Koszty wyżywienia (oprócz śniadania), korzystania z baru i z telefonu są pokrywane przez Klienta. W przypadku pojazdów, w których wykonano dodatkowe zabudowy lub wprowadzono inne modyfikacje ( chłodnia, samochód do nauki jazdy, taksówka, itd.), pojazdów RENAULT do przewozu osób, w których liczba miejsc siedzących jest większa niż 9 lub pojazdów będących przedmiotem „krótkoterminowego” wynajmu, świadczenia obejmują wyłącznie usunięcie awarii i holowanie.

#### d) Kontynuowanie podróży – lub – e) powrót do miejsca zamieszkania

Jeżeli awaria nie mogła zostać usunięta na miejscu przez Renault Assistance, a Klient nie chce czekać na wykonanie naprawy pojazdu, RENAULT Assistance organizuje i pokrywa koszt kontynuowania podróży, albo powrotu do stałego miejsca zamieszkania, najkrótszą trasą:

- pociągiem,
- samolotem w klasie business, jeżeli przejazd na tej trasie koleją zajmuje więcej niż 4 godziny,
- statkiem,
- taksówką, jeśli odległość nie przekracza 100 km,
- jakimkolwiek innym środkiem transportu, który jest najlepiej dostosowany do sytuacji i dostępny w danym miejscu.

Wyboru środka transportu dokonuje RENAULT ASSISTANCE uwzględniając, o ile to możliwe, uwagi Klienta.

W przypadku pojazdów, w których wykonano dodatkowe zabudowy lub wprowadzono inne modyfikacje (chłodnia, samochód do nauki jazdy, taksówka, itd.), pojazdów RENAULT do przewozu osób, w których liczba miejsc siedzących jest większa niż 9 lub pojazdów będących przedmiotem „krótkoterminowego” wynajmu, świadczenia obejmują wyłącznie usunięcie awarii i holowanie.

#### g) Pojazd zastępczy

Jeżeli awaria pojazdu nie mogła zostać usunięta na miejscu przez RENAULT Assistance, Klient jest uprawniony do skorzystania z pojazdu zastępczego, który zostanie mu udostępniony nieodpłatnie przez RENAULT na okres nie dłuższy niż 3 dni. Kategoria pojazdu udostępnianego Klientowi będzie zależała od lokalnych możliwości (inne warunki pozostają niezmiennione).

W przypadku pojazdów, w których wykonano dodatkowe zabudowy lub wprowadzono inne modyfikacje ( chłodnia, samochód do nauki jazdy, taksówka, itd.), pojazdów RENAULT do przewozu osób, w których liczba miejsc siedzących jest większa niż 9 lub pojazdów będących przedmiotem „krótkoterminowego” wynajmu, świadczenia obejmują wyłącznie usunięcie awarii i holowanie.

## 2. USŁUGA MOBILNOŚCI W PRZYPADKU WYSTĄPIENIA AWARII NIE POWODUJĄCEJ UNIERUCHOMIENIA POJAZDU

### Zakres zastosowania

W przypadku wystąpienia awarii w modelach Vel Satis, Espace 4, Laguna 3, Koleos i Latitude, objętej zakresem Gwarancji Producenta i nie powodującej unieruchomienia pojazdu, lecz tylko konieczność wykonania naprawy, która będzie trwać dłużej niż jedna godzina, zgodnie z tabelą normatywów czasowych producenta, RENAULT zobowiązuje się udostępnić Klientowi pojazd zastępczy na okres nie dłuższy niż 3 dni, pod warunkiem, że awaria lub usterka nie jest skutkiem wypadku, na następujących zasadach:

- Klient musi uzgodnić termin wizyty w serwisie na co najmniej 48 godzin przed planowaną naprawą, aby umożliwić Partnerowi RENAULT zapewnienie dostępności pojazdu zastępczego.
- Klient musi w sposób wyraźny sformułować żądanie udostępnienia pojazdu zastępczego w momencie uzgadniania terminu wizyty w serwisie RENAULT,
- kategoria pojazdu udostępnionego Klientowi będzie zależać od lokalnych możliwości,
- udostępnienie pojazdu zastępczego musi być poprzedzone podpisaniem umowy wypożyczenia samochodu między RENAULT a Klientem,
- pojazd musi być zwrócony w miejscu jego wypożyczenia,
- pozostałe koszty związane z eksploatacją pojazdu (wydatki na paliwo, parking, opłaty za przejazd itd) są pokrywane przez Klienta.

## GWARANCJA RENAULT NA LAKIER

### 1. CZAS TRWANIA GWARANCJI NA LAKIER

RENAULT udziela gwarancji na lakier na okres 3 lat, licząc od daty wydania nowego pojazdu wpisanej w Karcie Przeglądów i Gwarancji, przy czym gwarancja ta obejmuje nadwozie oraz inne elementy lakierowane (zewnątrzne lusterka wsteczne, zderzaki) pojazdów osobowych i dostawczych z gamy RENAULT.

### 2. ZASIĘG TERYTORIALNY

Zasięg terytorialny Gwarancji na Lakier jest taki sam jak Gwarancji Producenta.

### 3. ZAKRES ZASTOSOWANIA GWARANCJI NA LAKIER

Gwarancja ta obejmuje nieodpłatną naprawę lub wymianę elementów, w których występują usterki lakieru (uszkodzenie lakieru bazowego, lakieru wykończeniowego, wskutek jakichkolwiek wad materiałowych, produkcyjnych lub związanych z nakładaniem lakieru) uznane przez Producenta, przy czym czynność tę musi wykonywać Autoryzowany Partner RENAULT, przekazując odpowiednią informację Klientowi.

Naprawa ta będzie uwzględniać stan ogólny pojazdu, łącznie z jego wiekiem, przebiegiem i sposobem obsługi.

### 4. GWARANCJA RENAULT NA LAKIER NIE OBEJMUJE:

- szkód nie objętych Gwarancją Producenta, określonych w rozdziale 3 „Zakres zastosowania Gwarancji”.
- szkód powstałych w wyniku działania siły wyższej: wyładowanie atmosferyczne, pożar, powódź, trzęsienie ziemi, działania wojenne, rozruchy społeczne i zamachy.
- elementów mechanicznych nie będących integralną częścią nadwozia lub podwozia (obrace kół, układ wylotowy, itd.)

### 5. WARUNKI ZASTOSOWANIA GWARANCJI NA LAKIER

W celu skorzystania z Gwarancji na Lakier Klient musi zwrócić się do jednego z Autoryzowanych Partnerów RENAULT, którzy posiadają wyłączne upoważnienie do wykonywania napraw z tego tytułu.

Klient musi okazać należycie wypełnioną (data wydania) Kartę Przeglądów i Gwarancji potwierdzającą prawo do gwarancji.

W zamian za części dostarczone przez RENAULT z tytułu Gwarancji na Lakier, części wymienione w ramach realizacji tej gwarancji stają się pełnoprawną własnością RENAULT.

Naprawy i elementy zamontowane w ramach Gwarancji na Lakier są objęte tą gwarancją aż do zakończenia pierwotnego okresu jej ważności.

Przeniesienie prawa własności do pojazdu nie ma wpływu na warunki zastosowania Gwarancji na Lakier.

Gwarancja na Lakier nie uprawnia do wymiany samochodu na nowy.

## GWARANCJA ANTYKOROZYJNA RENAULT

### 1. CZAS TRWANIA GWARANCJI ANTYKOROZYJNEJ

Gwarancja ta znajduje zastosowanie począwszy od daty wydania pojazdu figurującej w Karcie Przeglądów i Gwarancji przez okres 12 lat, w przypadku wszystkich pojazdów z gamy RENAULT, z wyjątkiem modelu Master, na który udzielona jest Gwarancja Antykorozyjna na okres 6 lat.

### 2. ZASIĘG TERYTORIALNY

Zasięg terytorialny Gwarancji Antykorozyjnej jest taki sam jak Gwarancji Producenta.

### 3. ZAKRES ZASTOSOWANIA GWARANCJI ANTYKOROZYJNEJ

W ramach uzupełnienia Gwarancji Producenta, RENAULT udziela gwarancji na nadwozie i płytę podlogową wszystkich pojazdów z gamy RENAULT wymienionych powyżej, z tytułu perforacji elementów od wewnątrz w wyniku korozji blachy spowodowanej wadą produkcyjną, materiałową lub niewłaściwym zastosowaniem produktów ochronnych.

Gwarancja ta obejmuje naprawę lub wymianę elementów, w przypadku których wystąpiła perforacja blachy na skutek uznanej przez Producenta wady produkcyjnej, materiałowej lub niewłaściwego zastosowania produktów ochronnych.

Decyzję o tym, czy elementy te należy naprawić, czy wymienić, podejmuje Autoryzowany Partner RENAULT, przekazując odpowiednią informację Klientowi. Rama silnika jest objęta gwarancją antykorozyjną wyłącznie w zakresie 12-letniej Gwarancji Antykorozyjnej.

### 4. GWARANCJA ANTYKOROZYJNA RENAULT NIE OBEJMUJE:

- szkód nie objętych Gwarancją Producenta, określonych w rozdziale 3 „Zakres zastosowania Gwarancji”.
- elementów mechanicznych nie będących integralną częścią nadwozia lub płyty podlogowej (obrace kół, układ wylotowy, itp.)

### 5. WARUNKI ZASTOSOWANIA GWARANCJI ANTYKOROZYJNEJ

W celu skorzystania z Gwarancji Antykorozyjnej Klient musi zgłosić się do jednego z Autoryzowanych Partnerów RENAULT, którzy posiadają wyłączne upoważnienie do wykonywania napraw z tego tytułu.

Klient musi okazać należycie wypełnioną (data wydania pojazdu i potwierdzone kupony kontroli antykorozyjnej) Kartę Przeglądów i Gwarancji, aby potwierdzić posiadanie prawa do gwarancji.

Zastosowanie Gwarancji Antykorozyjnej RENAULT jest uwarunkowane wykonywaniem kontroli antykorozyjnych nadwozia, ramy silnika i podwozia. Kontrole te muszą być przeprowadzane zgodnie z częstotliwością wskazaną w Karcie Przeglądów i Gwarancji, lecz nie rzadziej niż raz na dwa lata. Są one uwzględnione w ramach okresowych przeglądów wykonywanych przez Autoryzowanych Partnerów RENAULT.

W przypadku, gdy Klient zleca wykonanie kontroli antykorozyjnej niezależnie od okresowego przeglądu, musi pokryć oddzielnie jej koszt.

Po przeprowadzeniu kontroli Klient powinien upewnić się, czy pracownik serwisu wykonujący tę czynność prawidłowo wypełnił kupon kontroli nadwozia i podwozia, co jest warunkiem zachowania praw z tytułu Gwarancji Antykorozyjnej. W przypadku stwierdzenia, iż pracownik wykonujący tę czynność nie wypełnił kuponu Klient powinien zwrócić uwagę na to pracownikowi i zażądać wypełnienia.

Naprawa ewentualnych uszkodzeń musi być wykonana w jak najkrótszym terminie.

Warunkiem zastosowania Gwarancji Antykorozyjnej RENAULT jest również wykonywanie napraw nadwozia i podwozia zgodnie z zaleceniami RENAULT.

Naprawa lub wymiana elementów w warunkach opisanych w rozdziale 3 „Zakres zastosowania Gwarancji” musi uwzględniać stan ogólny pojazdu, łącznie z jego wiekiem, przebiegiem i sposobem obsługi.

Części wymienione w ramach Gwarancji Antykorozyjnej stają się pełnoprawną własnością RENAULT.

Naprawy i elementy zamontowane w ramach Gwarancji Antykorozyjnej są objęte tą gwarancją aż do zakończenia pierwotnego okresu jej ważności.

Przeniesienie prawa własności do pojazdu nie ma wpływu na warunki zastosowania Gwarancji Antykorozyjnej.

Gwarancja Antykorozyjna nie uprawnia do wymiany samochodu na nowy.



## DODATEK DOT. OBSŁUGI SERWISOWEJ

### INFORMACJE NA TEMAT PROGRAMU OBSŁUGI SERWISOWEJ

Program obsługi serwisowej obejmuje przeglądy, konserwację, jak również konieczne wymiany części i płynów. Aby zachować fabryczną jakość samochodu RENAULT pod względem bezpieczeństwa, komfortu i osiągnięć, należy przestrzegać programu obsługi serwisowej.

W przypadku samochodów wyposażonych w silniki spalinowe, system kontroli jakości oleju silnikowego (OCS) (jeśli znajduje się w pojeździe) wykrywa przedwczesne pogorszenie właściwości oleju silnikowego spowodowane szczególnymi warunkami eksploatacji. Więcej informacji znajduje się w części „Szczególne warunki eksploatacji”. Kierowca jest powiadamiany o konieczności przeprowadzenia czynności serwisowych (w szczególności wymiany oleju) za pomocą komunikatu o przeglądzie lub wymianie oleju, wyświetlanego na tablicy wskaźników (informacje na ten temat znajdują się w instrukcji obsługi pojazdu).

Określona przez firmę RENAULT częstotliwość przeprowadzania przeglądów nie zwalnia z wykonywania regularnych kontroli poziomu oleju i pozostałych płynów. Czynności te, podobnie jak kontrolę części eksploatacyjnych i elementów bezpieczeństwa może wykonać pracownik serwisu Autoryzowanego Partnera RENAULT. W tym celu, w pojazdach z silnikiem spalinowym, w których olej jest wymieniany nie częściej, niż co 2 lata, zaleca się przeprowadzanie nieobowiązkowego, wcześniejszego przeglądu. Jest to „Kontrola międzyprzegładowa Renault”.

W przypadku samochodów wyposażonych w silnik elektryczny, dla zapewnienia bezpieczeństwa, należy koniecznie przestrzegać okresów wymian akumulatora 12 Volt.

W przypadku samochodów, które są eksploatowane poza krajem pierwszej rejestracji, należy skontaktować się Autoryzowanym Partnerem RENAULT, u którego można uzyskać informacje na temat programu obsługi dostosowanego do lokalnych warunków eksploatacji.

Firma RENAULT zastrzega sobie prawo do modyfikacji tego programu w dowolnym momencie eksploatacji pojazdu w ramach polityki doskonalenia produktów.

#### SZCZEGÓLNE WARUNKI EKSPLOATACJI

Firma RENAULT zaleca dostosowanie częstotliwości wymiany określonych części i płynów, na które wpływ mogą mieć szczególne warunki eksploatacji.

- Co najmniej 50% przebiegu z prędkością poniżej 30 km/h lub przy silniku pracującym na obrotach jałowych (dotyczy głównie jazdy w mieście, pojazdów używanych jako taksówki, samochody dostawcze itp.) (1)
- Długotrwałe użytkowanie (powyżej 5000 km/rok) w temperaturach powyżej 30°C lub poniżej -15°C
- Praca pojazdu w otoczeniu o dużym zapyleniu (powyżej 1000 km/rok na placach budowy, torach wyścigowych itp.)
- Długotrwałe użytkowanie (powyżej 3000 km/rok) w krajach, w których dostępny olej silnikowy lub paliwo nie spełniają wymogów firmy RENAULT

- Co najmniej 30% przebiegu z przyczepą lub przyczepą turystyczną o masie powyżej 500 kg (dotyczy samochodów osobowych) (1)
- Przez co najmniej 50% czasu eksploatacji pojazdu silnik pracuje na biegu jałowym (np. krótkie przejazdy, bez wyłączania silnika) (1).

Zalecenia, których należy przestrzegać w pojazdach eksploatowanych w opisanych powyżej szczególnych warunkach eksploatacji:

Czynność	Częstotliwość
Wymiana: oleju silnikowego, (2) filtra oleju, (2) filtra paliwa, (2) filtra powietrza, (2) filtra kabiny	Zmniejszyć o połowę przebieg, po którym zalecana jest wymiana w normalnych warunkach eksploatacji. (3)
Paski i rolki (rozrząd i akcesoria) (2) (4)	Uprzedzić o 30 000 km częstotliwość wymiany zalecaną dla normalnych warunków eksploatacji.
Wymiana filtra układu chłodzenia akumulatora napędowego (w przypadku pojazdów elektrycznych z takim wyposażeniem)	W przypadku używania pojazdu w otoczeniu o dużym zapyleniu (powyżej 1000km/rok na placach budowy, torach wyścigowych itp.): zmniejszyć o połowę przebieg, po którym zalecana jest wymiana w normalnych warunkach eksploatacji.

(1) Szczególne warunki wykryte przez OCS (Oil Control System – system kontroli jakości oleju silnikowego).

(2) Wyłącznie w przypadku silników spalinowych.

(3) Praca silnika na obrotach jałowych, przez co najmniej 50% czasu (częste dostawy bez wyłączania silnika), zmniejszyć o połowę okres, po którym zalecana jest wymiana oleju silnikowego i filtra oleju.

(4) Podczas wykonywania tego przeglądu należy wymienić koła pasowe z tłumikiem drgań w przypadku niektórych silników. Więcej informacji można uzyskać u Autoryzowanego Partnera RENAULT.

#### HOMOLOGACJA SPRZĘTU DZIAŁAJĄCEGO NA CZĘSTOTLIWOŚCIACH RADIOWYCH LUB NISKICH CZĘSTOTLIWOŚCIACH

Sprzęt działający na częstotliwościach radiowych lub niskich częstotliwościach, montowany jako wyposażenie standardowe w pojazdach RENAULT, jest zgodny z istotnymi wymogami dyrektywy R&TTE.

Rejony, w których obowiązuje ww. dyrektywa to kraje Unii Europejskiej, Francuskie Departamenty i Terytoria Zamorskie, Francuskie Terytoria Południowe i Antarktyczne, Francuskie Terytoria Zależne oraz: Algieria, Andora, Azerbejdżan, Białoruś, Boliwia, Kolumbia, Kostaryka, Wybrzeże Kości Słoniowej, Kuba, Ekwador, Etiopia, Gruzja, Gwatemala, Republika Gwinei-Bissau, Gujana, Honduras, Wyspy Normandzkie, Kajmany, Wyspy Kanaryjskie, Komory, Wyspy Owcze, Wyspy Dziewicze Stanów Zjednoczonych, Indie, Irlandia, Liberia, Liechtenstein, Macedonia, Mali, Monako, Namibia, Nepal, Nikaragua, Niger, Norwegia, Nowa Zelandia, Uganda, Uzbekistan, Panama, Paragwaj, Ceuta, Republika Czech, Rosja, Rwanda, San Marino, Salwador, Sudan, Szwajcaria, Tanzania, Tajlandia, Turkmenistan, Turcja, Ukraina, Watykan, Wielnam.